



- **Série N** • Charnière avec ressort
- **Série N** • Charnière avec fermeture amortie

SALICE

Pour portes de forte épaisseur et avec moulure

Série N • Caractéristiques techniques

Pour portes de forte épaisseur et avec moulure.

Dimensions du boîtier ø 40 mm.

Toutes les charnières sont disponibles en finition titane ; pour les commander, remplacer les chiffres finaux 99 de la référence par les chiffres 66.

Exemple: CNA7G99 = nickelé mat
CNA7G66 = titane

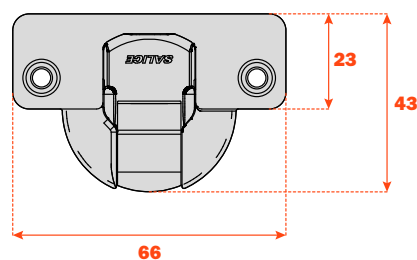

Nombre de charnières nécessaires en fonction des dimensions et du poids de la porte (à titre indicatif).

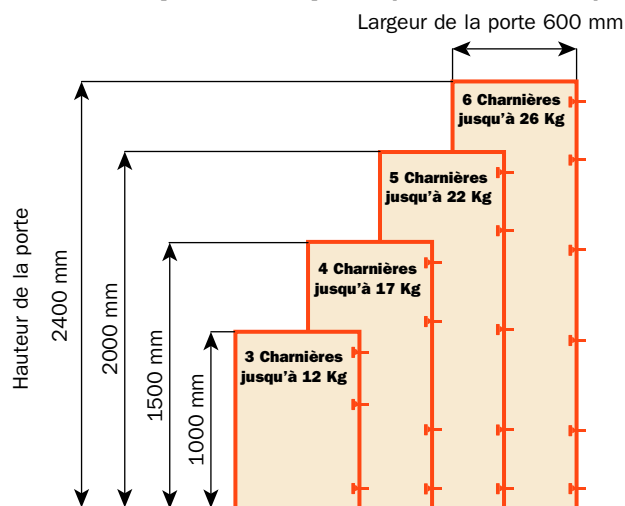
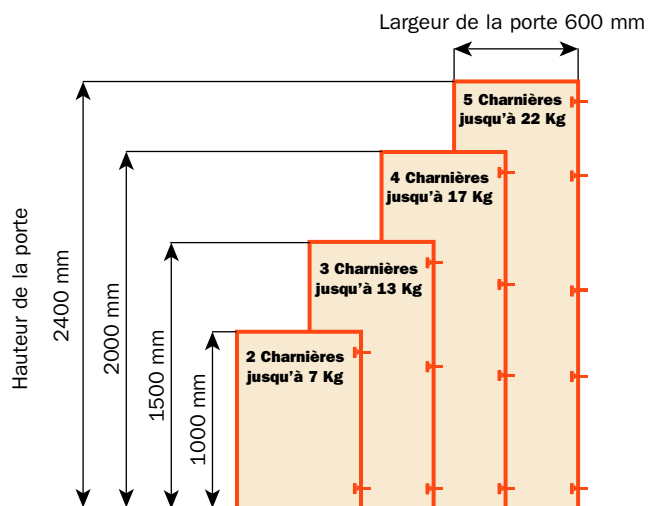

Réglages

Réglage latéral compensé de -1.5 mm à +4.5 mm, constante "L" 1 mm (cette valeur ne change pas lors du réglage latéral).
Réglage vertical ±2 mm.
Réglage frontal avec embases Série 200 +2.8 mm.
Réglage frontal avec embases Domi de -0.5 mm à +2.8 mm.

Embases

Embases symétriques et asymétriques en acier ou en zamak nickelé mat de la Série 200.
Fixation rapide sur embases Domi.
Positionnement de la charnière en butée sur embases traditionnelles Série 200.

N.B. : Utiliser le tournevis POZIDRIVE n° 2 pour toutes les vis.

Série N - Ouverture 94°



Informations techniques

Pour portes de forte épaisseur avec moulure, jusqu'à 40 mm. Profondeur du boîtier 12 mm.

Ouverture à 94°.

Possibilité de perçage de la porte (K) de 3 à 14 mm. Adaptables à toutes les embases traditionnelles Série 200 et à toutes les embases Domi à fixation rapide.

Jeu nécessaire pour l'ouverture de la porte

	T=	20	21	22	23	24	25	26	27	28	29	30	31	32	33	34	35	36	37	38	39	40	L=
K=3	A=	0.3	0.4	0.6	0.7	0.9	1.0	1.2	1.4	1.7	1.9	2.2	2.4	2.9	3.8	4.7	5.7	6.6	7.6	8.6	9.5	10.5	0.0
K=4	A=	0.3	0.4	0.6	0.7	0.9	1.0	1.2	1.4	1.6	1.9	2.1	2.4	2.7	3.2	4.1	5.0	6.0	6.9	7.9	8.8	9.8	0.0
K=5	A=	0.3	0.4	0.6	0.7	0.8	1.0	1.2	1.4	1.6	1.8	2.1	2.4	2.7	3.0	3.5	4.4	5.3	6.2	7.2	8.1	9.1	0.0
K=6	A=	0.3	0.4	0.5	0.7	0.8	1.0	1.2	1.4	1.6	1.8	2.1	2.3	2.6	2.9	3.2	3.9	4.7	5.6	6.6	7.5	8.4	0.0
K=7	A=	0.3	0.4	0.5	0.7	0.8	1.0	1.2	1.4	1.6	1.8	2.0	2.3	2.6	2.9	3.2	3.5	4.2	5.1	6.0	6.9	7.8	0.0
K=8	A=	0.3	0.4	0.5	0.7	0.8	1.0	1.1	1.3	1.5	1.8	2.0	2.3	2.5	2.8	3.1	3.5	3.8	4.6	5.4	6.3	7.2	0.0
K=9	A=	0.3	0.4	0.5	0.7	0.8	1.0	1.1	1.3	1.5	1.7	2.0	2.2	2.5	2.8	3.1	3.4	3.8	4.2	5.0	5.8	6.7	0.0
K=10	A=	0.3	0.4	0.5	0.6	0.8	0.9	1.1	1.3	1.5	1.7	1.9	2.2	2.4	2.7	3.0	3.3	3.7	4.1	4.6	5.4	6.2	0.8
K=11	A=	0.3	0.4	0.5	0.6	0.8	0.9	1.1	1.3	1.5	1.7	1.9	2.2	2.4	2.7	3.0	3.3	3.6	4.0	4.4	5.0	5.8	1.8
K=12	A=	0.3	0.4	0.5	0.6	0.8	0.9	1.1	1.3	1.5	1.7	1.9	2.1	2.4	2.6	2.9	3.2	3.6	3.9	4.3	4.7	5.4	2.8
K=13	A=	0.3	0.4	0.5	0.6	0.8	0.9	1.1	1.2	1.4	1.6	1.9	2.1	2.3	2.6	2.9	3.2	3.5	3.9	4.2	4.6	5.1	3.8
K=14	A=	0.3	0.4	0.5	0.6	0.7	0.9	1.1	1.2	1.4	1.6	1.8	2.1	2.3	2.6	2.8	3.1	3.5	3.8	4.1	4.5	5.0	4.8

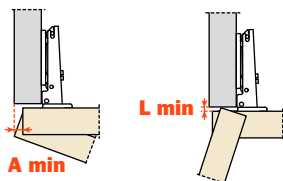

Un rayon adéquat de la porte réduit les valeurs de "A" et de "L"

Recul de la porte

Recul de la porte par rapport au côté en position d'ouverture maximum (valeur obtenue avec une charnière bras droit, hauteur de l'embase H=0 et valeur K=3).

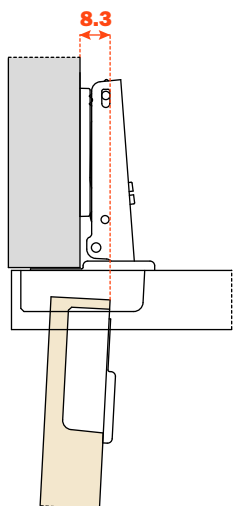

L'encombrement

Par cette formule vous pouvez obtenir l'épaisseur maximum de la porte ouverte sans interférer avec côtés, portes ou parois adjacentes. Il faut aussi toujours tenir compte du tableau des valeurs L - K - T.

$$C = 27.3 + K + A$$

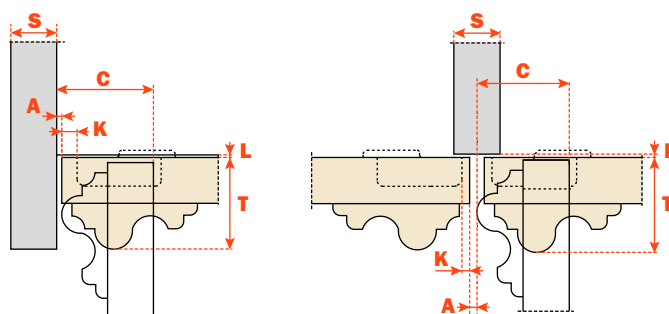

Emballage

Bras 0 et bras 9 • Carton 300 pièces
Palette 7.200 pièces

Bras 22 • Carton 150 pièces
Palette 3.600 pièces

Utilisez ces formules pour définir le type de bras de la charnière, le perçage de la porte "K" et la hauteur de l'embase "H" nécessaires pour résoudre chaque problème d'application.

Toutes les charnières sont disponibles en finition titane ; pour les commander, remplacer les chiffres finaux 99 de la référence par les chiffres 66.

Exemple: CNA7G**99** = nickelé mat
CNA7G**66** = titane

Vis à bois

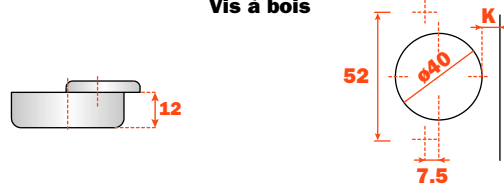

Tourillon







Bras 0

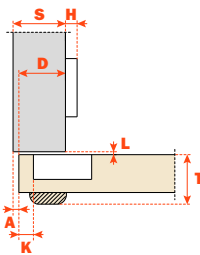

$H = 19 + K - (D)$





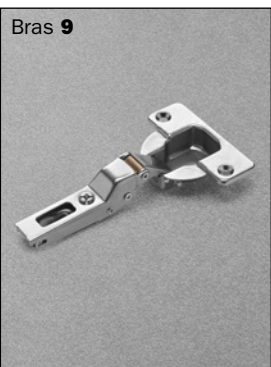

		Charnière avec ressort Finition nickelée mat		Charnière sans ressort Finition nickelée mat	
Fixation					
	Vis à bois		CNA7A99		CNA5A99
	Tourillon		CNB7A99		CNB5A99

Bras 9

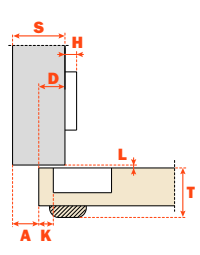

$H = 10 + K - (D)$





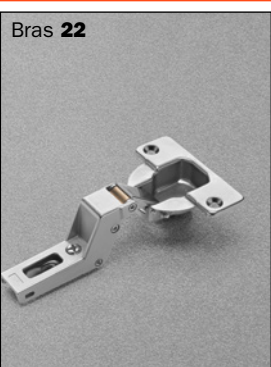

		Charnière avec ressort Finition nickelée mat		Charnière sans ressort Finition nickelée mat	
Fixation					
	Vis à bois		CNA7G99		CNA5G99
	Tourillon		CNB7G99		CNB5G99

Bras 22

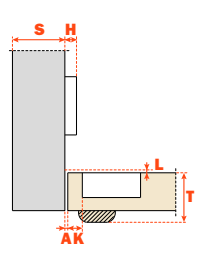

$H = - 3 + K + A$



		Charnière avec ressort Finition nickelée mat		Charnière sans ressort Finition nickelée mat	
Fixation					
	Vis à bois		CNA7P99		CNA5P99
	Tourillon		CNB7P99		CNB5P99

Silentia+ Série N • Caractéristiques techniques

Pour portes de forte épaisseur et avec moulure.

Charnières avec amortisseur intégré fonctionnant grâce à deux vérins hydrauliques, réglables.

Adaptation possible du freinage par réglage manuel de l'amortisseur.

Dimensions du boîtier ø 40 mm.

Toutes les charnières sont disponibles en finition titane ; pour les commander, remplacer le chiffre final 9 de la référence par le chiffre 6.

Exemple: CNA7G99 = nickelé mat
CNA7G66 = titane

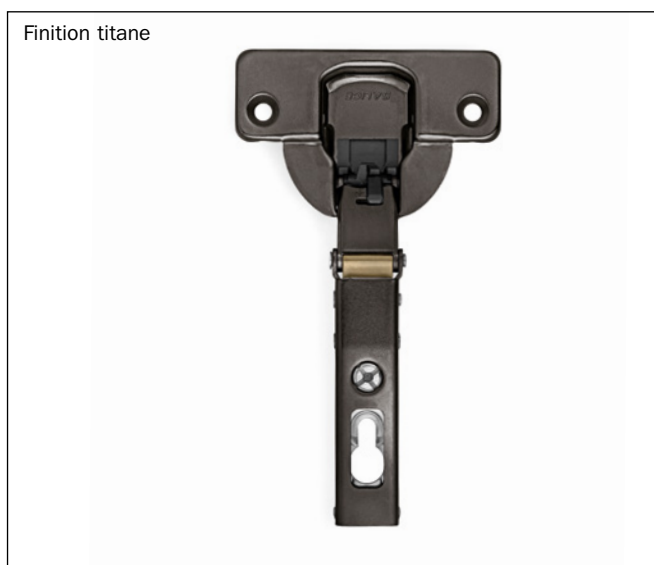
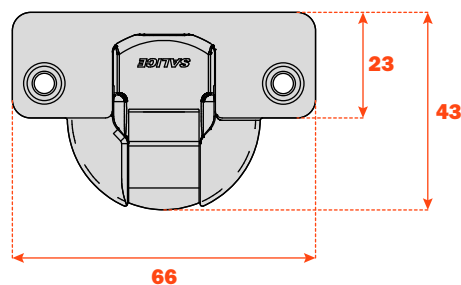

Nombre de charnières nécessaires en fonction des dimensions et du poids de la porte (à titre indicatif).

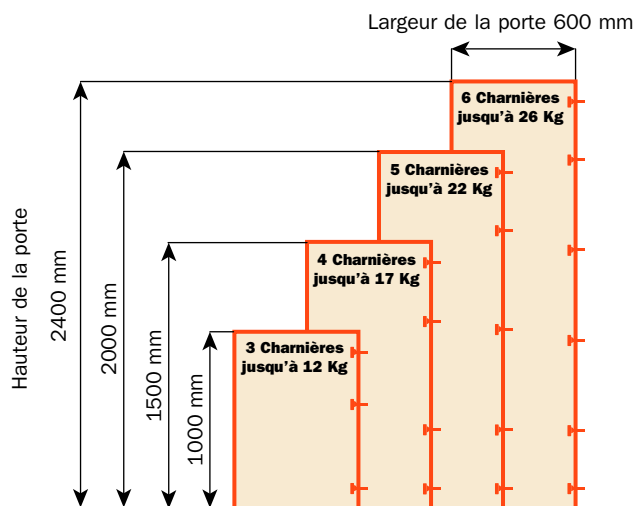
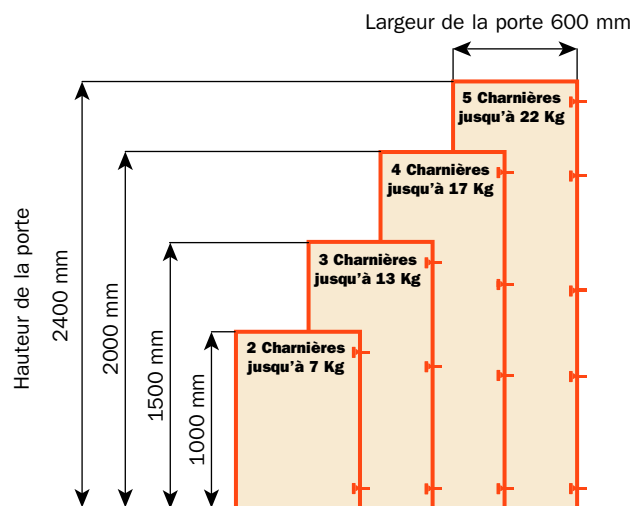

Réglages

Réglage latéral compensé de -1.5 mm à +4.5 mm, constante "L" 1.5 mm (cette valeur ne change pas lors du réglage latéral).
Réglage vertical ±2 mm.
Réglage frontal avec embases Série 200 +2.8 mm.
Réglage frontal avec embases Domi de -0.5 mm à +2.8 mm.

Embases

Embases symétriques et asymétriques en acier ou en zamak nickelé mat de la Série 200.
Fixation rapide sur embases Domi.
Positionnement de la charnière en butée sur embases traditionnelles Série 200.

N.B. : Utiliser le tournevis POZIDRIVE n° 2 pour toutes les vis.

Silentia Série N • Ouverture 94°



Informations techniques

Charnières avec amortisseur intégré fonctionnant grâce à deux vérins hydrauliques, réglables.
Adaptation possible du freinage par réglage manuel de l'amortisseur.

Pour portes de forte épaisseur avec moulure, jusqu'à 40 mm.
Profondeur du boîtier 15.5 mm.

Ouverture à 94°.
 Possibilité de perçage de la porte (K) de 3 à 14 mm.
 Adaptables à toutes les embases traditionnelles Série 200
 et à toutes les embases Domi à fixation rapide.

Jeu nécessaire pour l'ouverture de la porte

	T=	20	21	22	23	24	25	26	27	28	29	30	31	32	33	34	35	36	37	38	39	40	L=
K=3	A=	0.3	0.4	0.6	0.7	0.9	1.0	1.2	1.4	1.7	1.9	2.2	2.4	2.9	3.8	4.7	5.7	6.6	7.6	8.6	9.5	10.5	0.0
K=4	A=	0.3	0.4	0.6	0.7	0.9	1.0	1.2	1.4	1.6	1.9	2.1	2.4	2.7	3.2	4.1	5.0	6.0	6.9	7.9	8.8	9.8	0.0
K=5	A=	0.3	0.4	0.6	0.7	0.8	1.0	1.2	1.4	1.6	1.8	2.1	2.4	2.7	3.0	3.5	4.4	5.3	6.2	7.2	8.1	9.1	0.0
K=6	A=	0.3	0.4	0.5	0.7	0.8	1.0	1.2	1.4	1.6	1.8	2.1	2.3	2.6	2.9	3.2	3.9	4.7	5.6	6.6	7.5	8.4	0.0
K=7	A=	0.3	0.4	0.5	0.7	0.8	1.0	1.2	1.4	1.6	1.8	2.0	2.3	2.6	2.9	3.2	3.5	4.2	5.1	6.0	6.9	7.8	0.0
K=8	A=	0.3	0.4	0.5	0.7	0.8	1.0	1.1	1.3	1.5	1.8	2.0	2.3	2.5	2.8	3.1	3.5	3.8	4.6	5.4	6.3	7.2	0.0
K=9	A=	0.3	0.4	0.5	0.7	0.8	1.0	1.1	1.3	1.5	1.7	2.0	2.2	2.5	2.8	3.1	3.4	3.8	4.2	5.0	5.8	6.7	0.0
K=10	A=	0.3	0.4	0.5	0.6	0.8	0.9	1.1	1.3	1.5	1.7	1.9	2.2	2.4	2.7	3.0	3.3	3.7	4.1	4.6	5.4	6.2	0.8
K=11	A=	0.3	0.4	0.5	0.6	0.8	0.9	1.1	1.3	1.5	1.7	1.9	2.2	2.4	2.7	3.0	3.3	3.6	4.0	4.4	5.0	5.8	1.8
K=12	A=	0.3	0.4	0.5	0.6	0.8	0.9	1.1	1.3	1.5	1.7	1.9	2.1	2.4	2.6	2.9	3.2	3.6	3.9	4.3	4.7	5.4	2.8
K=13	A=	0.3	0.4	0.5	0.6	0.8	0.9	1.1	1.2	1.4	1.6	1.9	2.1	2.3	2.6	2.9	3.2	3.5	3.9	4.2	4.6	5.1	3.8
K=14	A=	0.3	0.4	0.5	0.6	0.7	0.9	1.1	1.2	1.4	1.6	1.8	2.1	2.3	2.6	2.8	3.1	3.5	3.8	4.1	4.5	5.0	4.8

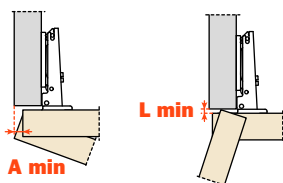

Un rayon adéquat de la porte réduit les valeurs de "A" et de "L"

Recul de la porte

Recul de la porte par rapport au côté en position d'ouverture maximum (valeur obtenue avec une charnière bras droit, hauteur de l'embase H=0 et valeur K=3).

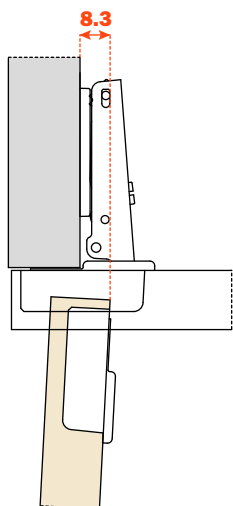

L'encombrement

Par cette formule vous pouvez obtenir l'épaisseur maximum de la porte ouverte sans interférer avec côtés, portes ou parois adjacentes. Il faut aussi toujours tenir compte du tableau des valeurs L - K - T.

$$C = 27.3 + K + A$$

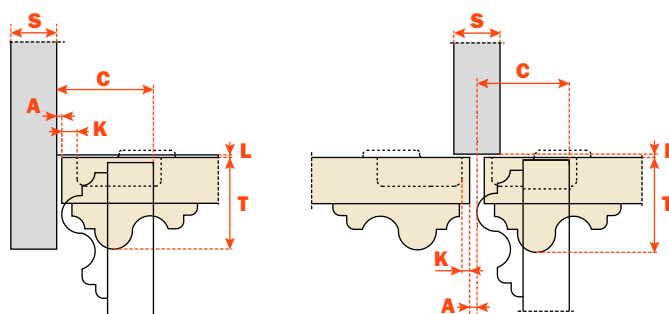

Emballage

Bras 0 et bras 9 • Carton 300 pièces
PaLETTE 7.200 pièces

Bras 22 • Carton 150 pièces
PaLETTE 3.600 pièces

Utilisez ces formules pour définir le type de bras de la charnière, le perçage de la porte "K" et la hauteur de l'embase "H" nécessaires pour résoudre chaque problème d'application.

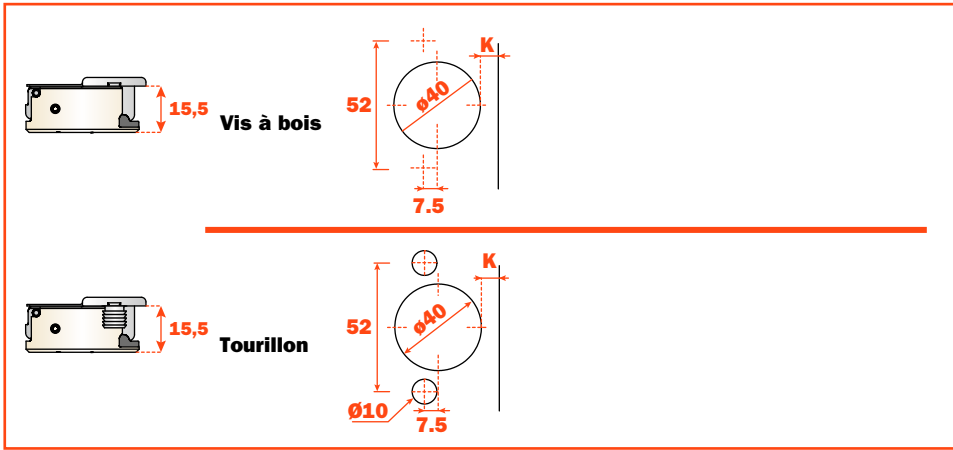

Toutes les charnières sont disponibles en finition titane ; pour les commander, remplacer le chiffre final 9 de la référence par le chiffre 6.

Exemple: CNA7GE9 = nickelé mat
CNA7GE6 = titane



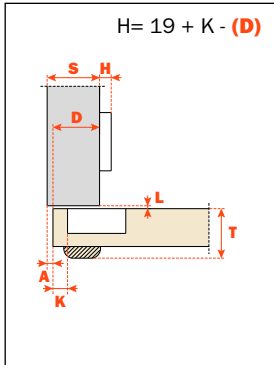



Bras 0

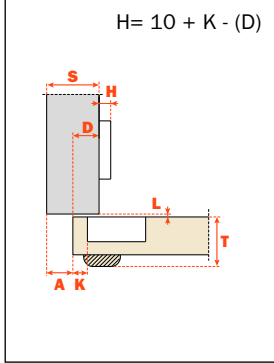

Fixation		Fermeture amortie Finition nickelée mat			
					
	Vis à bois			CNA7AE9	
	Tourillon			CNB7AE9	



Bras 9

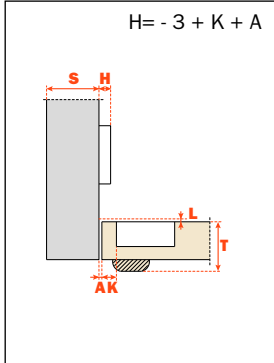

Fixation		Fermeture amortie Finition nickelée mat			
					
	Vis à bois			CNA7GE9	
	Tourillon			CNB7GE9	

Bras 22



Fixation		Fermeture amortie Finition nickelée mat			
					
	Vis à bois			CNA7PE9	
	Tourillon			CNB7PE9	

Série N - Exemples d'utilisation

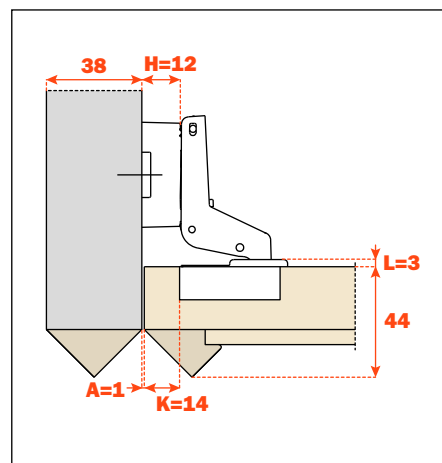
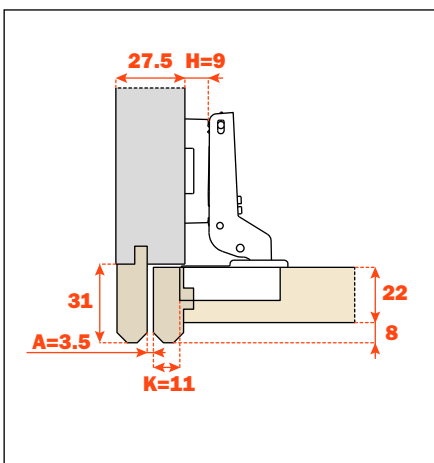
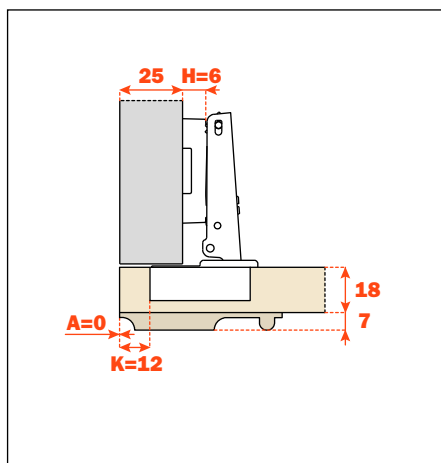
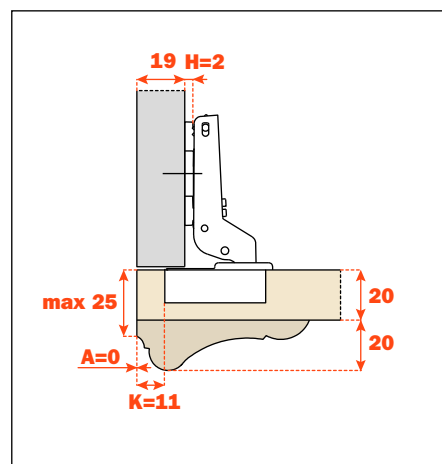
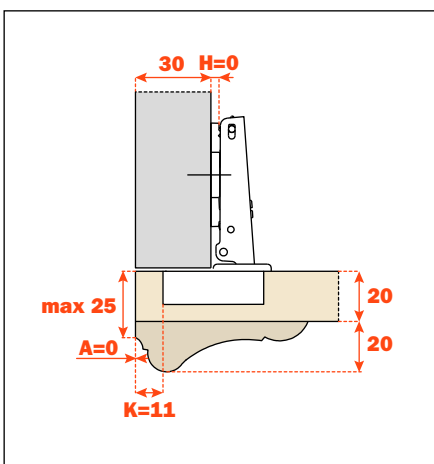
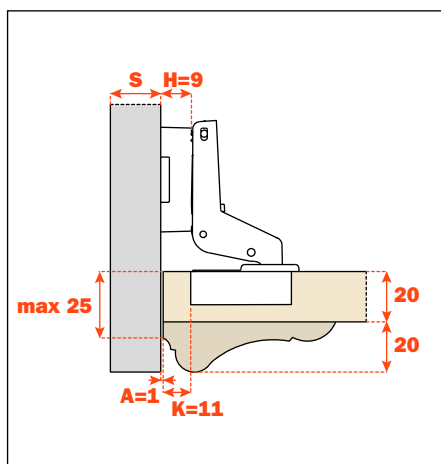
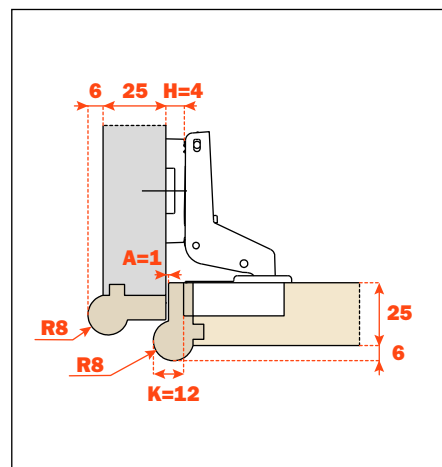
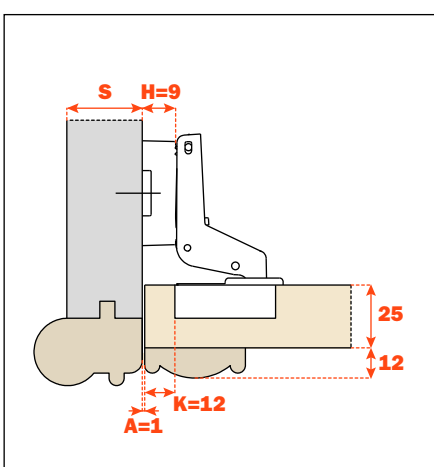
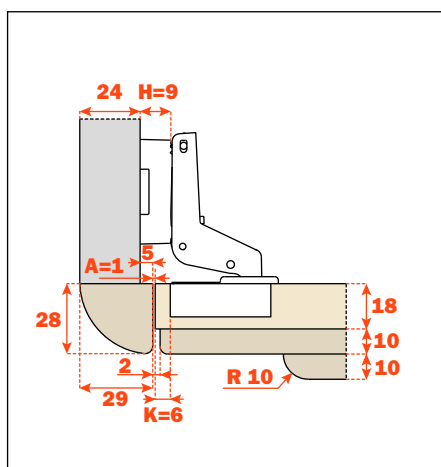
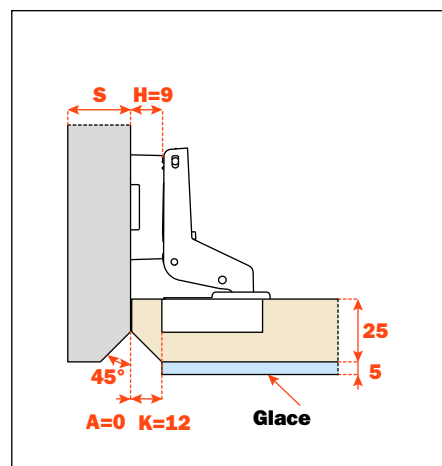
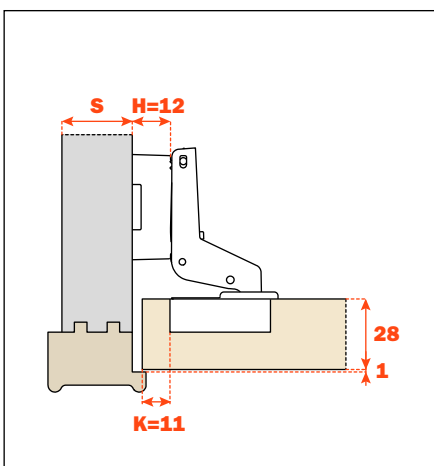
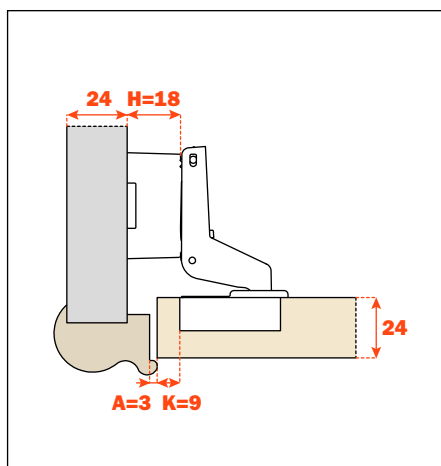



Accessoires

Accessoires**Cache-vis.****S2BX83H9SN**

Cache-vis symétrique en acier.
Sérigraphié.



S2BX83H9 _ _ = Nickelé
Personnalisable
sur demande

S2BX83H6 = Titane
NON
personnalisable

S2MX83H9SN

Cache-vis symétrique en acier
avec logo gravé.



S2MX83H9 _ _ = Nickelé

S2MX83H6 _ _ = Titane

Cache-boîtier.**SNXX85A6**

Cache-boîtier en plastique.
NON personnalisable.



SNXX85A9 = Nickelé

SNXX85A6 = Titane

ARTURO SALICE S.p.A.

VIA PROVINCIALE NOVEDRATESE, 10
22060 NOVEDRATE (COMO) ITALIA
TEL. 031 790424 - FAX 031 791508
info.salice@salice.com - www.salice.com

DEUTSCHE SALICE GMBH

RUDOLF DIESEL STR. 10
74382 NECKARWESTHEIM
TEL. 07133 9807-0
FAX. 07133 9807-16
info.salice@deutschesalice.de
www.salice.com

DEUTSCHE SALICE GMBH

VERKAUFSBÜRO NORD
RINGSTRASSE 36/A30 CENTER
32584 LÖHNE
TEL. 05731 15608-0
FAX. 05731 15608-10
vknord@deutschesalice.de
www.salice.com

SALICE UK LTD.

KINGFISHER WAY
HINCHINGBROOKE BUSINESS PARK
HUNTINGDON CAMBS PE 29 6FN
TEL. 01480 413831
FAX. 01480 451489
info.salice@saliceuk.co.uk
www.salice.com

SALICE FRANCE S.A.R.L.

285 RUE DE GOA ZAC LES 3 MOULINS
06600 ANTIBES
TEL. 0493 330069
FAX. 0493 330141
info.salice@salicefrance.com
www.salice.com

SALICE ESPAÑA, S.L.U.

C/ AIGUAFREDA 4, P.I. AMETLLA PARK
08480 L'AMETLLA DEL VALLÈS (BARCELONA)
TEL. 0034 938 46 88 61
info.salice@saliceespana.es
www.salice.com

SALICE PORTUGAL UNIP. LDA

SHOWROOM:

TV SÁ E MELO 161 FA
4470-116 MAIA - PORTO
TEL: 00351 224 154 221
Info@saliceportugal.pt
www.salice.com

ARMAZÉM:

VIA ROTA DOS MÓVEIS I 399
4585-325 GANDRA

SALICE CHINA (SHANGHAI) CO. LTD.

1st FLOOR, B1 BLDG 928 MINGZHU ROAD
XUJING, QINGPU DISTRICT
SHANGHAI 201702 - CHINA
TEL. 021 3988 9880
FAX. 021 3988 9882
info.salice@salicechina.com
www.salicechina.com

SALICE INDIA PVT. LTD.

1001 & 1002, 10TH FLOOR,
CENTRUM, PLOT NO. C-3,
OPP. WAGLE PRABHAG SAMITI OFFICE,
MIDC AREA, WAGLE INDUSTRIAL ESTATE,
THANE - 400604, MAHARASHTRA
TEL. 022 20812050
info@saliceindia.com
www.salice.com

SALICE CANADA INC.

3500 RIDGEWAY DRIVE,
UNIT#1
MISSISSAUGA, ONTARIO, L5L 0B4
TEL. 905 820 8787
FAX. 905 820 7226
info.salice@salicecanada.com
www.salicecanada.com

SALICE AMERICA INC.

2123 CROWN CENTRE DRIVE
CHARLOTTE NC. 28227
TEL. 704 841 7810
FAX. 704 841 7808
info.salice@saliceamerica.com
www.saliceamerica.com

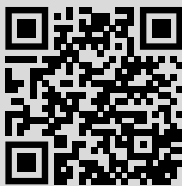

Contenus digitaux