



Conecta

SALICE

Conecta - Charnière invisible



Charnière invisible • insert DQG3B



Charnière invisible • insert DQG5B

Conecta est la nouvelle charnière signée Salice. Elle est radicalement innovante et se distingue par le fait qu'elle est complètement cachée à l'intérieur de la porte et du côté du meuble, offrant une solution invisible qui embellit le design complet du meuble. Ses caractéristiques techniques avancées lui permettent de gérer les mouvements d'ouverture et de fermeture avec précision et fluidité même avec des portes lourdes et de grandes dimensions, aussi bien en bois qu'avec profilé en aluminium.

La charnière **Conecta** est équipée de vis excentriques, qui permettent un réglage précis dans trois directions : latéral, frontal et vertical.



Chambre • aluminium



Salon • aluminium

Son ouverture à 94° la rend particulièrement polyvalente.

Conecta est disponible en version équipée d'un système d'amortissement intégré, qui permet la fermeture des portes en douceur.

Extrêmement polyvalente, **Conecta** peut être utilisée dans des meubles avec des côtés d'épaisseur 16 mm et plus. Enfin, les deux versions, pour portes de 22 mm d'épaisseur ou pour portes de 25 mm d'épaisseur, s'adaptent aux portes en bois ou avec profilé en aluminium, et permettent ainsi de l'utiliser dans n'importe quelle pièce ou application dans la maison.

Conecta se distingue par son esthétique raffinée, qui combine des détails de design exclusifs tels que les caches personnalisables, disponibles aussi bien pour la porte que pour les côtés du meuble, et ses élégantes finitions nickelées mates et titane. Ces éléments esthétiques, combinés à une qualité de haut niveau, en font le choix idéal pour les applications qui nécessitent non seulement une fonctionnalité élevée mais aussi une touche de classe et de raffinement.



Cuisine • bois

Conecta • Charnière pour portes en bois

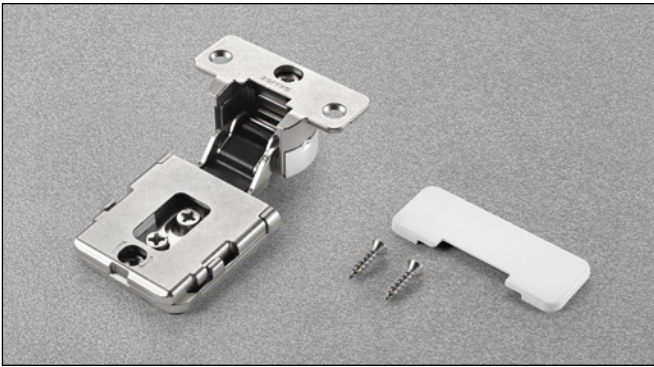

Charnière invisible à encastrer dans la porte et dans le côté

Réglage latéral -1 +2 mm
 Réglage vertical -2,5 +2,5 mm
 Réglage frontal 0 +3 mm

Référence charnière finition nickelée mat	Référence charnière finition titane	Épaisseur portes en bois	Recouvrement de la porte sur le côté avec l'insert DQG5	Recouvrement de la porte sur le côté avec l'insert DQG3
CQL3JE9	CQL3JE6	de 22 à 27 mm	10	12,5
CQL3KE9	CQL3KE6	de 22 à 27 mm	14	16,5
CQA3JE9	CQA3JE6	de 25 à 30 mm	10	12,5
CQA3KE9	CQA3KE6	de 25 à 30 mm	14	16,5

Nombre de charnières nécessaires en fonction des dimensions et du poids de la porte, à titre indicatif

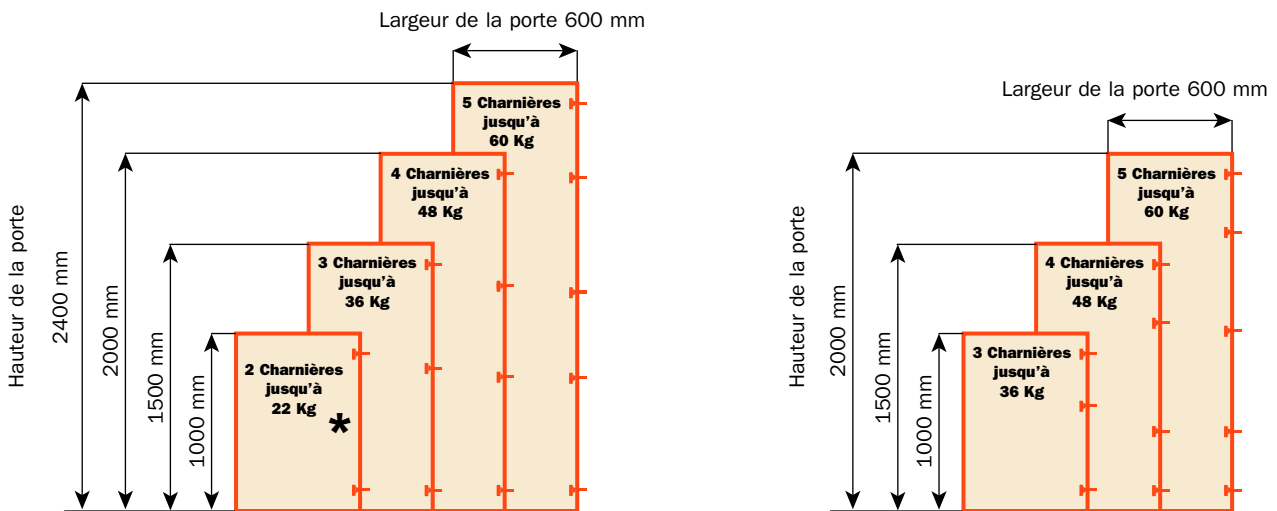

* L'ajout d'une charnière au centre de la porte contribue à sa rigidité

Conecta • Charnière pour portes avec profilé en aluminium



Charnière invisible à encastrer dans la porte et dans le côté

Réglage latéral -2 +0,5 mm
 Réglage vertical -2,5 +2,5 mm
 Réglage frontal 0 +3 mm

Référence charnière finition nickelée mat	Référence charnière finition titane	Épaisseur portes avec profilé en aluminium	Recouvrement de la porte sur le côté avec l'insert DQG5	Recouvrement de la porte sur le côté avec l'insert DQG3
CQY3JE9	CQY3JE6	de 22 à 27 mm	10	12,5
CQY3KE9	CQY3KE6	de 22 à 27 mm	14	16,5
CQZ3JE9	CQZ3JE6	de 25 à 30 mm	10	12,5
CQZ3KE9	CQZ3KE6	de 25 à 30 mm	14	16,5

Nombre de charnières nécessaires en fonction des dimensions et du poids de la porte, à titre indicatif

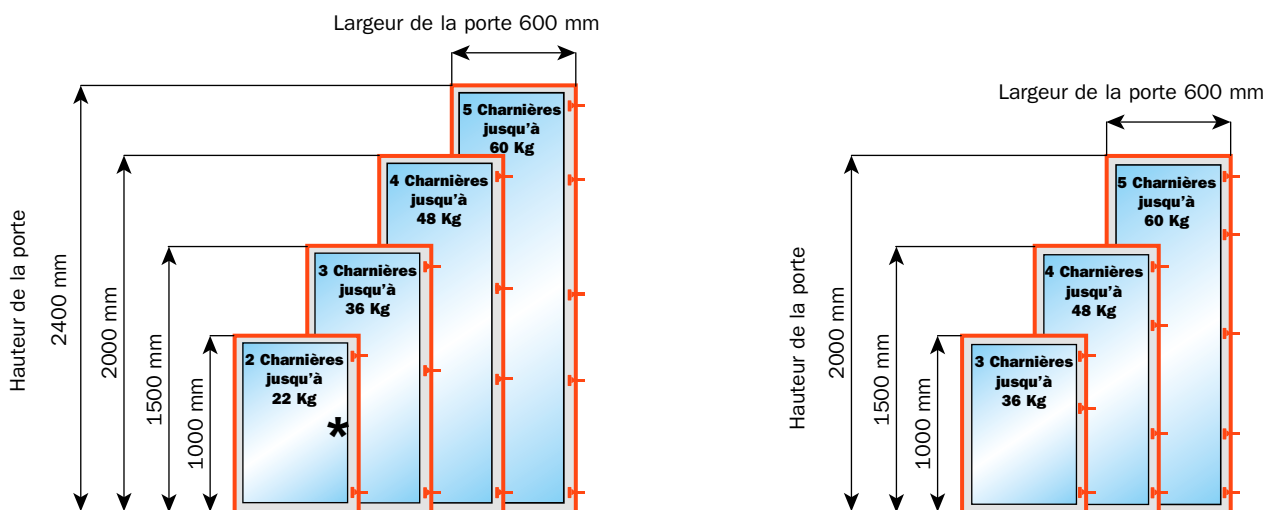

* L'ajout d'une charnière au centre de la porte contribue à sa rigidité

Conecta • Charnière pour portes en bois

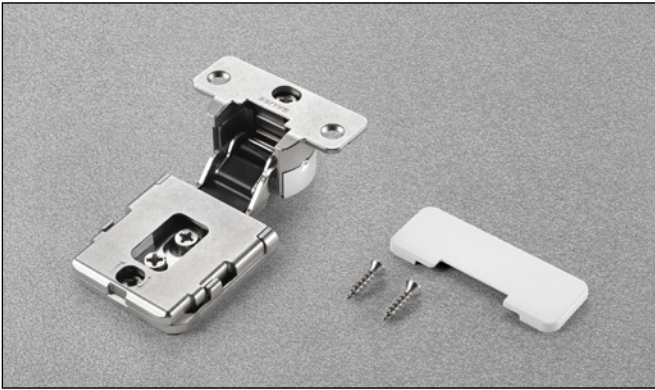

Caractéristiques techniques

Charnière invisible Conecta à encastrer dans la porte et dans le côté

Montage rapide de la porte sur le côté
 Distance de 10 mm entre l'axe du trou de perçage du boîtier et le bord de la porte
 Diamètre 35 mm
 Ouverture à 94°
 Jeu en la porte et la caisson L=3,5 mm

Profondeur de perçage du boîtier sur la porte :
CQL3JE : 19 mm (pour portes à partir de 22 mm)
CQA3JE : 22 mm (pour portes à partir de 25 mm)

Profondeur de perçage du boîtier et jeu nécessaire pour l'ouverture de la porte

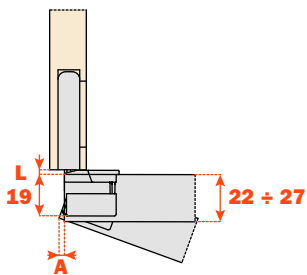

CQL3JE

T=	22	23	24	25	26	27
A=	2.4	3.1	4.0	4.7	5.5	6.3

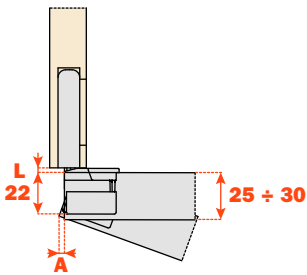

CQA3JE

T=	25	26	27	28	29	30
A=	2.4	3.1	4.0	4.7	5.5	6.3

Indication de montage

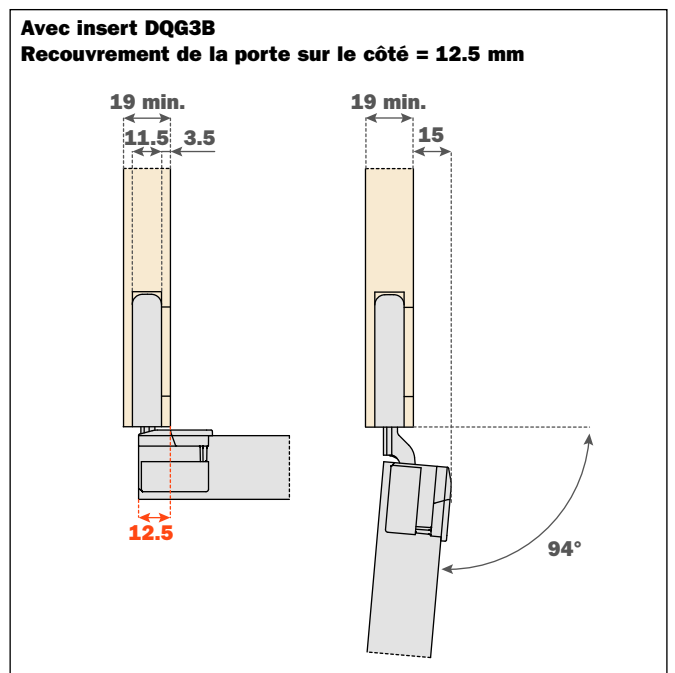
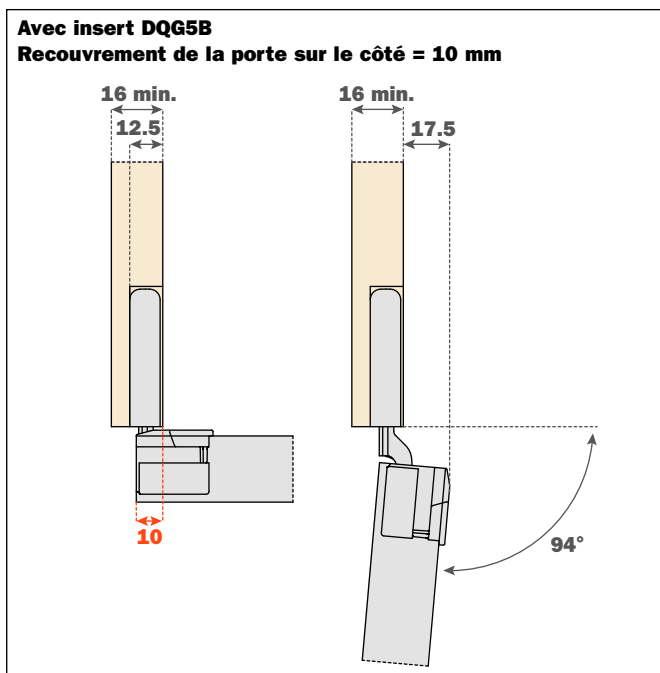

Préparation du meuble

Insert DQG5B



- Pour application simple sur côté d'épaisseur 16 mm min.
- Pour application jumelée sur côté d'épaisseur 25 mm

A visser sur le côté :

- Application simple avec Eurovis perçage $\varnothing 5 \times 12.5$ mm
- Application jumelée avec vis de liaison $\varnothing 5$ mm
- Vis de fixation et caches inclus dans l'emballage simple
- Vis de fixation incluses dans l'emballage industriel

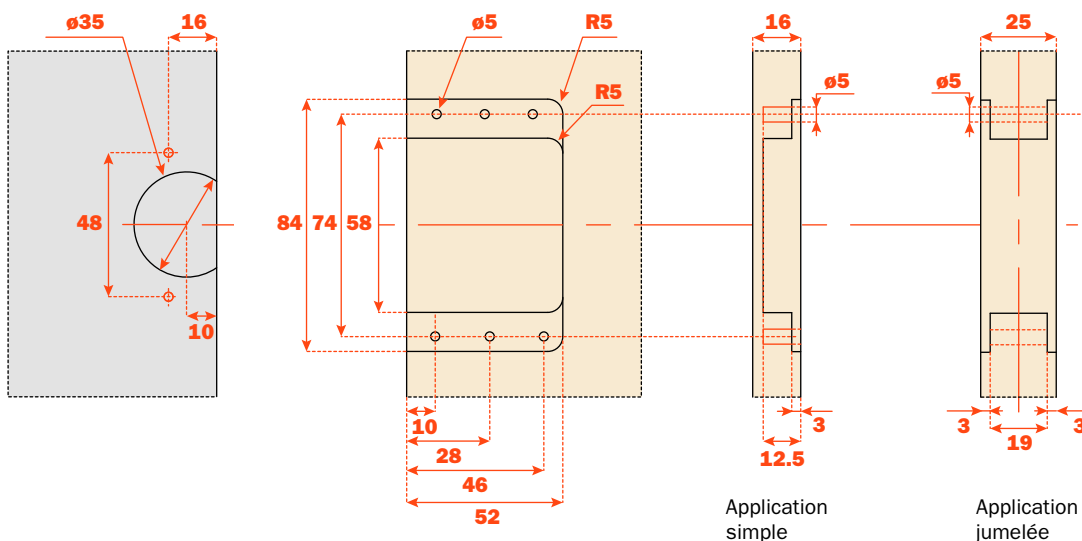

Insert DQG3B

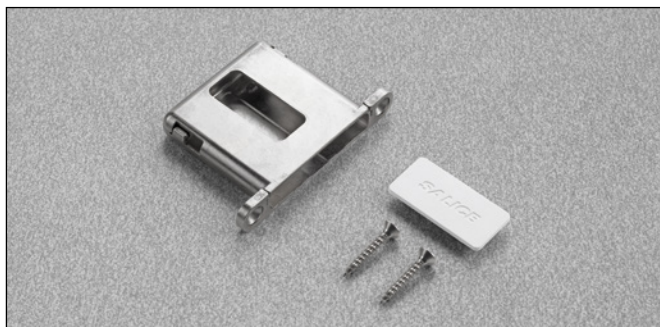

- Pour application simple sur côté d'épaisseur 19 mm min.
- Pour application jumelée sur côté d'épaisseur 30 mm

A visser sur le côté :

- Application simple et jumelée avec vis $\varnothing 4 \times 25$ mm
- Vis de fixation et caches inclus dans l'emballage simple
- Vis de fixation incluses dans l'emballage industriel

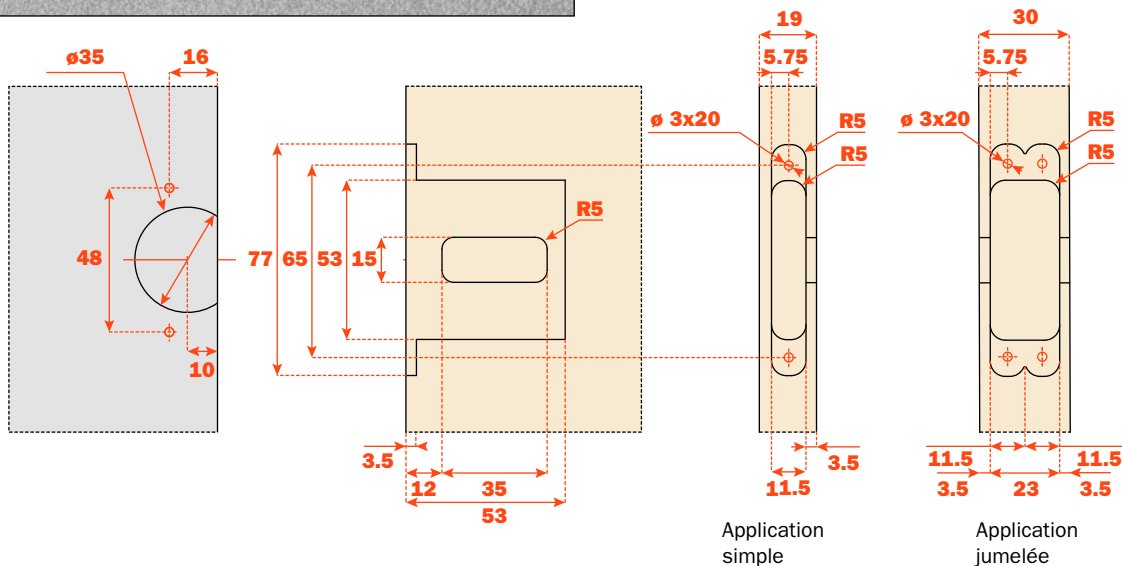

Conecta • Charnière pour portes en bois

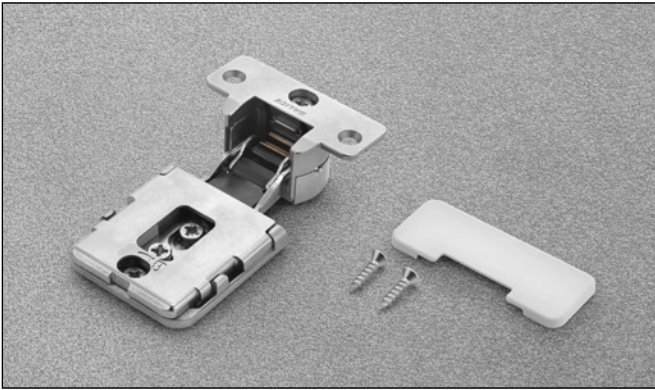

Caractéristiques techniques

Charnière invisible Conecta à encastrer dans la porte et dans le côté

Montage rapide de la porte sur le côté
 Distance de 10 mm entre l'axe du trou de perçage du boîtier et le bord de la porte
 Diamètre 35 mm
 Ouverture à 94°
 Jeu en la porte et la caisson L=3,5 mm

Profondeur de perçage du boîtier sur la porte :
CQL3KE : 19 mm (pour portes à partir de 22 mm)
CQA3KE : 22 mm (pour portes à partir de 25 mm)

Profondeur de perçage du boîtier et jeu nécessaire pour l'ouverture de la porte

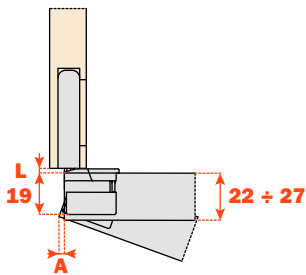

CQL3KE

T=	22	23	24	25	26	27
A=	2.4	3.1	4.0	4.7	5.5	6.3

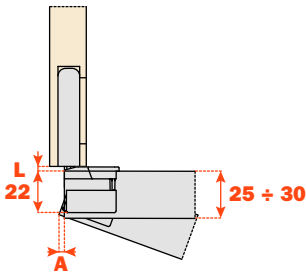

CQA3KE

T=	25	26	27	28	29	30
A=	2.4	3.1	4.0	4.7	5.5	6.3

Indication de montage

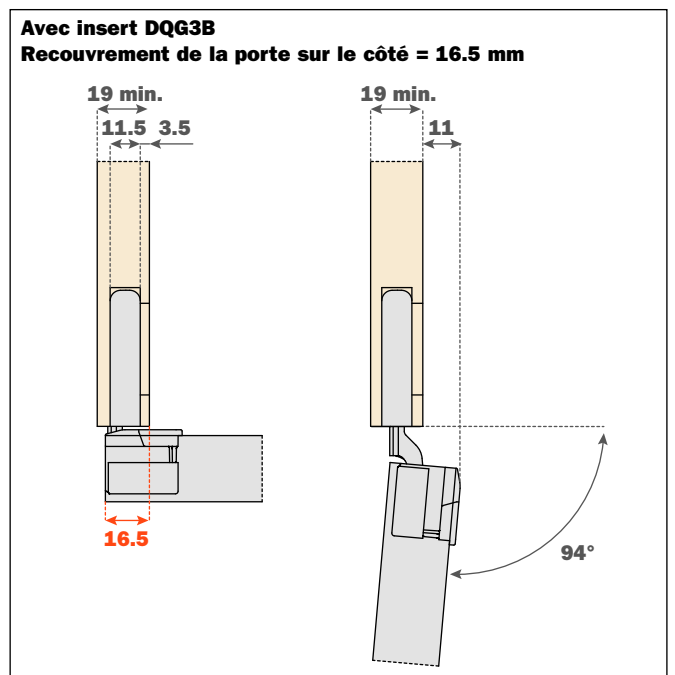
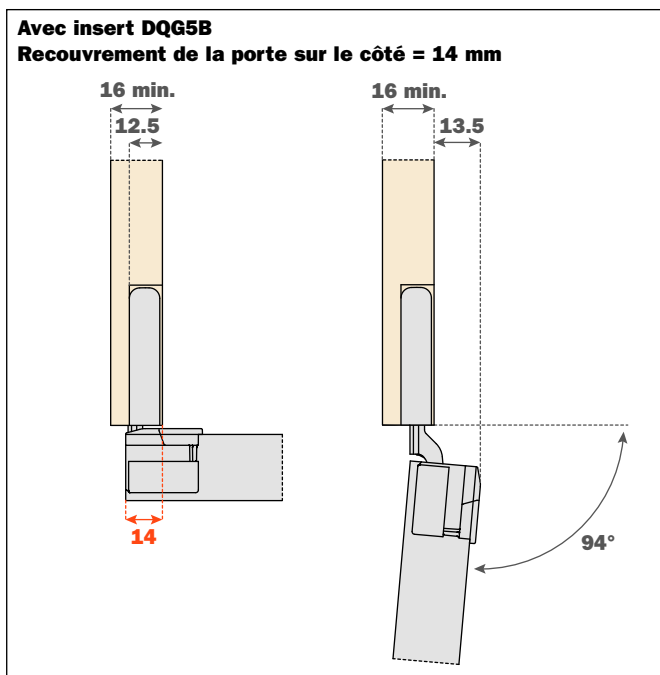

Préparation du meuble

Insert DQG5B



- Pour application simple sur côté d'épaisseur 16 mm min.

A visser sur le côté :

- Application simple avec Eurovis perçage $\varnothing 5 \times 12.5$ mm
- Vis de fixation et caches inclus dans l'emballage simple
- Vis de fixation incluses dans l'emballage industriel

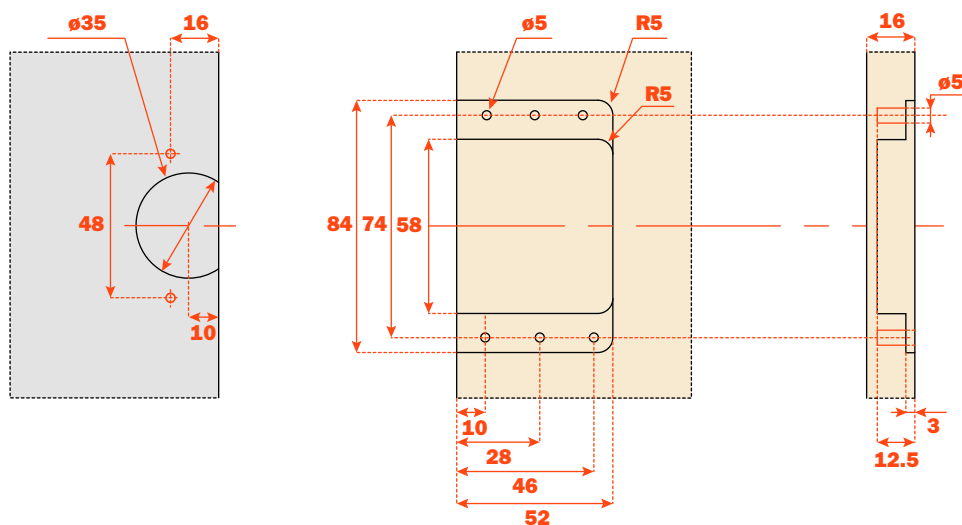

Insert DQG3B

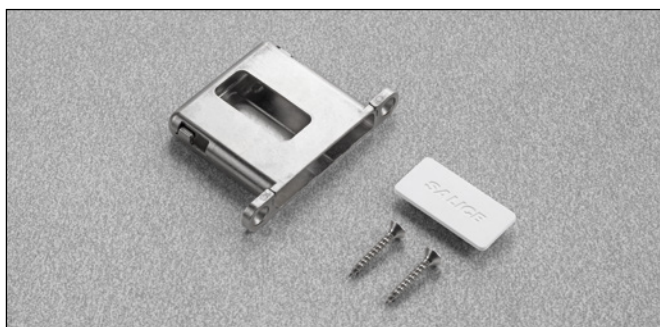

- Pour application simple sur côté d'épaisseur 19 mm min.

A visser sur le côté :

- Application simple avec vis $\varnothing 4 \times 25$ mm
- Vis de fixation et caches inclus dans l'emballage simple
- Vis de fixation incluses dans l'emballage industriel

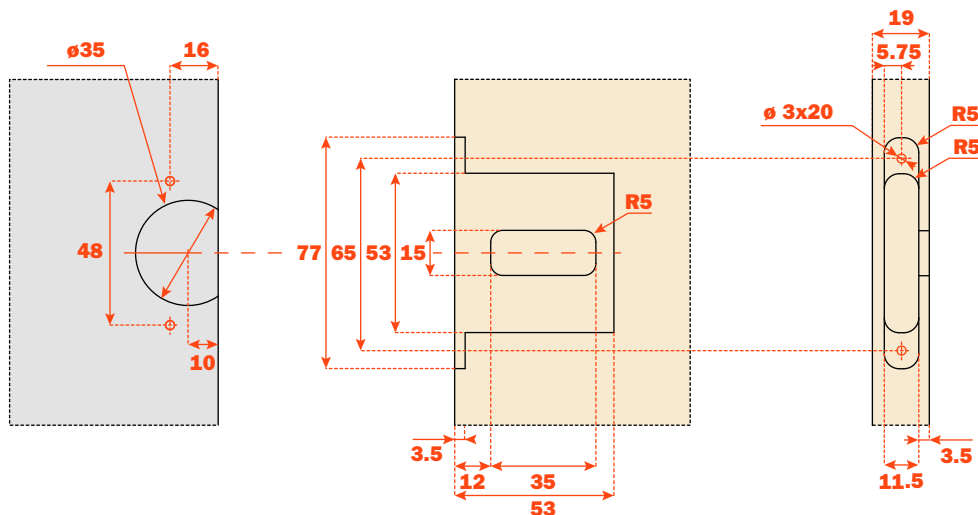

Conecta • Charnière pour portes avec profilé en aluminium



Caractéristiques techniques

Charnière invisible Conecta à encastrer dans la porte et dans le côté

Montage rapide de la porte sur le côté
 Pour portes avec profilé en aluminium
 Ouverture à 94°
 Jeu en la porte et la caisson L=3,5 mm

Profondeur de perçage du boîtier sur la porte :
CQY3JE : 21 mm

Profondeur de perçage du boîtier et jeu nécessaire pour l'ouverture de la porte

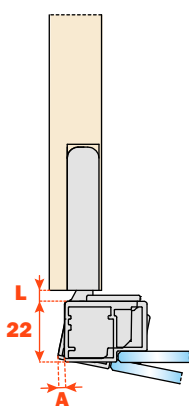

T=	22	23	24	25	26	27
A=	2.4	3.1	4.0	4.7	5.5	6.3

Indication de montage

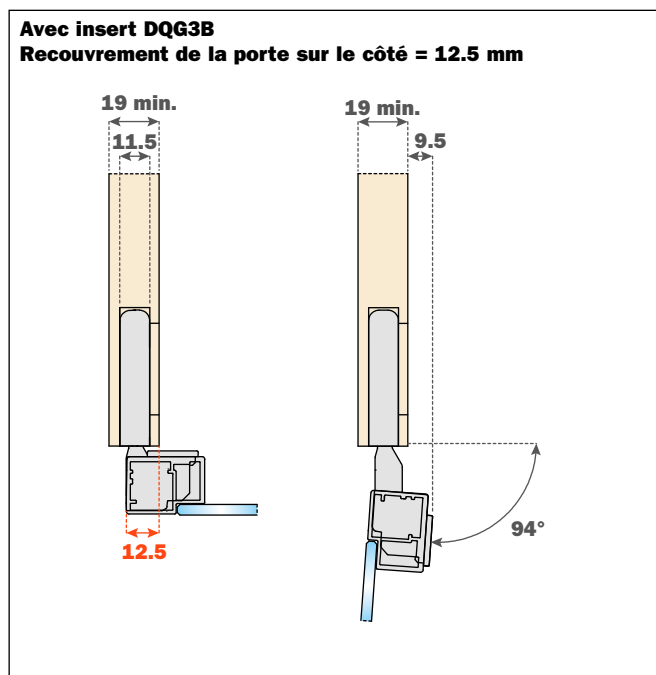
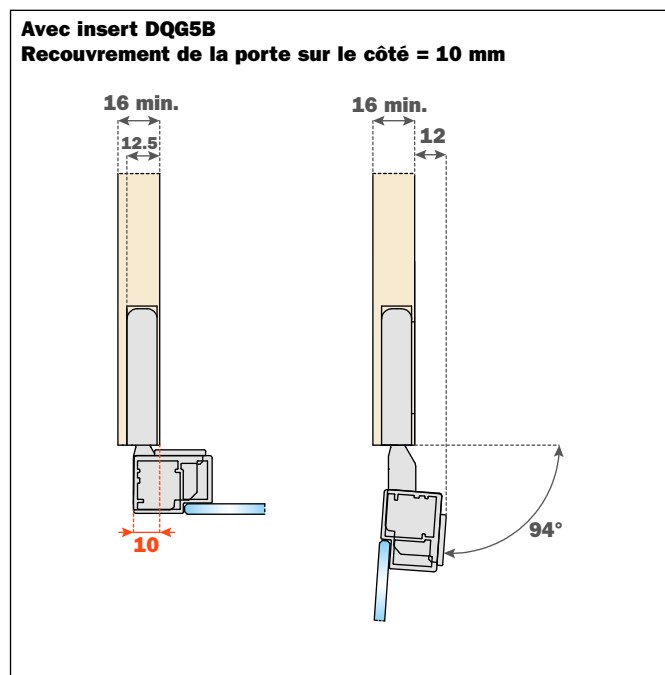

Conecta • Charnière pour portes avec profilé en aluminium



Caractéristiques techniques

Charnière invisible Conecta à encastrer dans la porte et dans le côté

Montage rapide de la porte sur le côté
 Pour portes avec profilé en aluminium
 Ouverture à 94°
 Jeu en la porte et la caisson L=3,5 mm

Profondeur de perçage du boîtier sur la porte :
CQY3KE : 21 mm

Profondeur de perçage du boîtier et jeu nécessaire pour l'ouverture de la porte

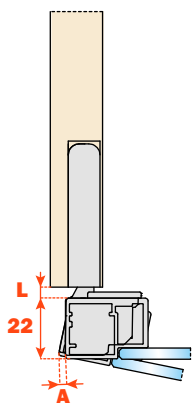

T=	22	23	24	25	26	27
A=	2.4	3.1	4.0	4.7	5.5	6.3

Indication de montage

Avec insert DQG5B

Recouvrement de la porte sur le côté = 14 mm

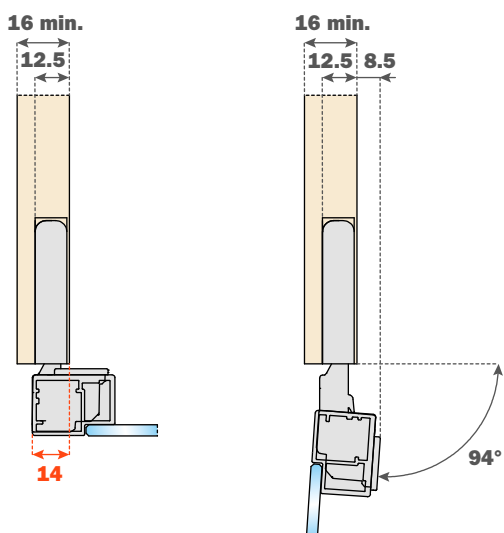

Avec insert DQG3B

Recouvrement de la porte sur le côté = 16.5 mm

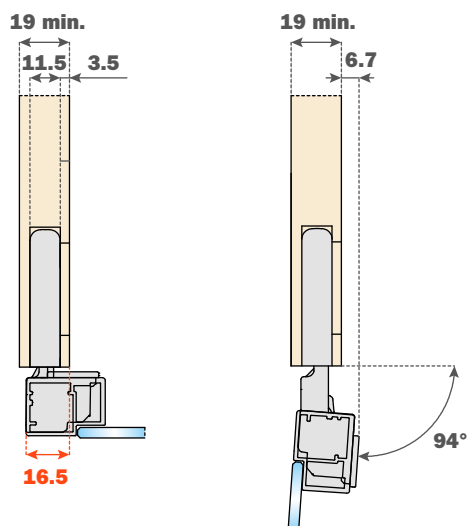

Conecta • Charnière pour portes avec profilé en aluminium

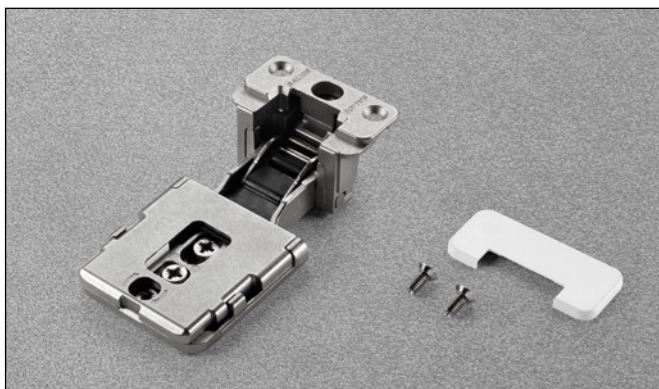

Caractéristiques techniques

Charnière invisible Conecta à encastrer dans la porte et dans le côté

Montage rapide de la porte sur le côté
 Pour portes avec profilé en aluminium
 Ouverture à 94°
 Jeu en la porte et la caisson L=3,5 mm

Profondeur de perçage du boîtier sur la porte :
CQZ3JE : 24 mm

Profondeur de perçage du boîtier et jeu nécessaire pour l'ouverture de la porte

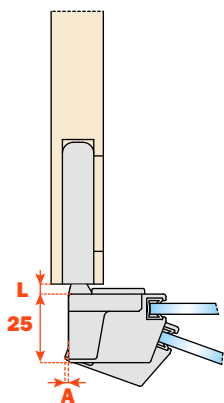

T=	25	26	27	28	29	30
A=	2.4	3.3	4.2	5.2	6.1	7.1

Indication de montage

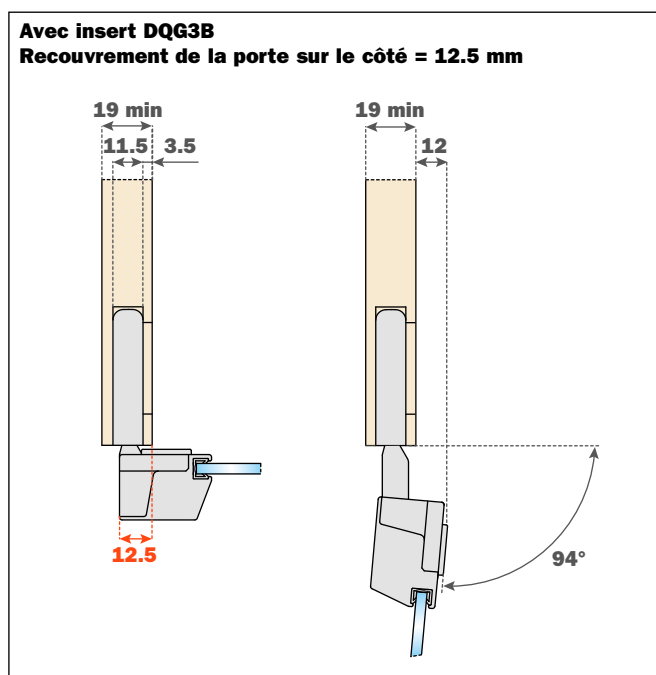
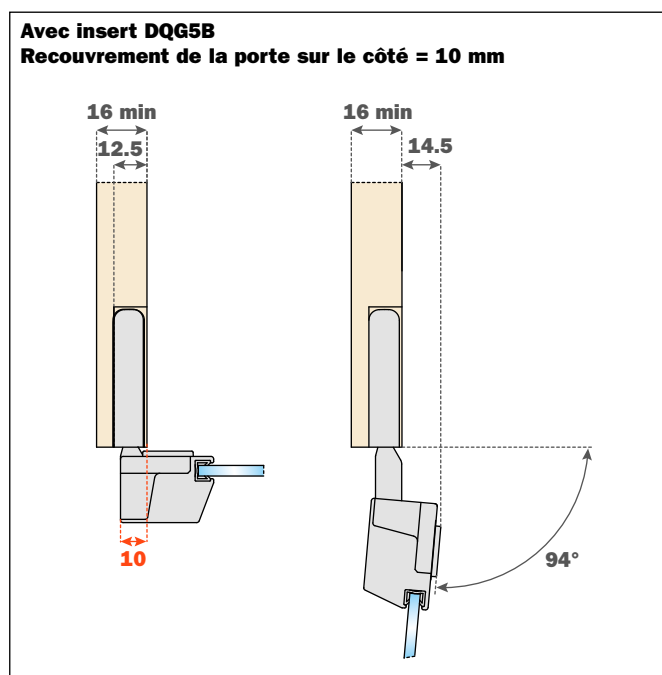

Conecta • Charnière pour portes avec profilé en aluminium



Caractéristiques techniques

Charnière invisible Conecta à encastrer dans la porte et dans le côté

Montage rapide de la porte sur le côté
 Pour portes avec profilé en aluminium
 Ouverture à 94°
 Jeu en la porte et la caisson L=3,5 mm

Profondeur de perçage du boîtier sur la porte :
CQZ3JE : 24 mm

Profondeur de perçage du boîtier et jeu nécessaire pour l'ouverture de la porte

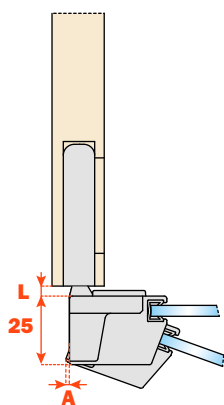

T=	25	26	27	28	29	30
A=	2.4	3.3	4.2	5.2	6.1	7.1

Indication de montage

Avec insert DQG5B

Recouvrement de la porte sur le côté = 14 mm

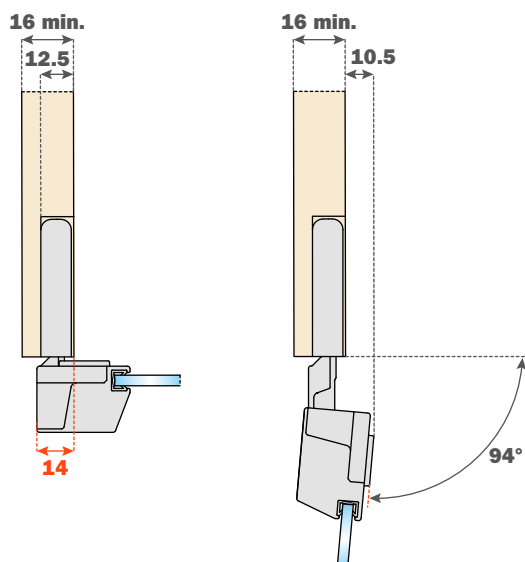

Avec insert DQG3B

Recouvrement de la porte sur le côté = 16.5 mm

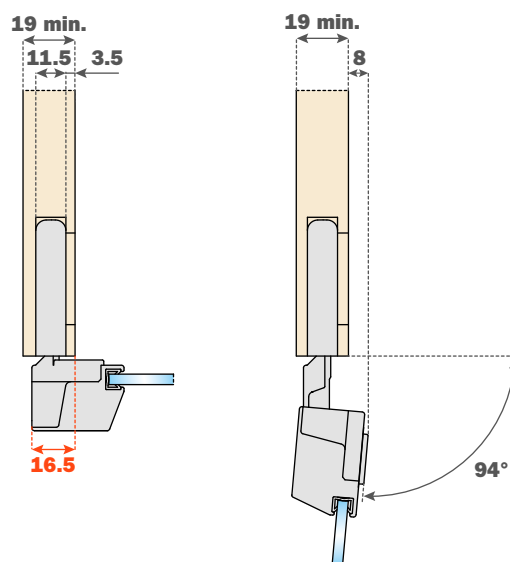

Préparation du meuble

Insert DQG5B

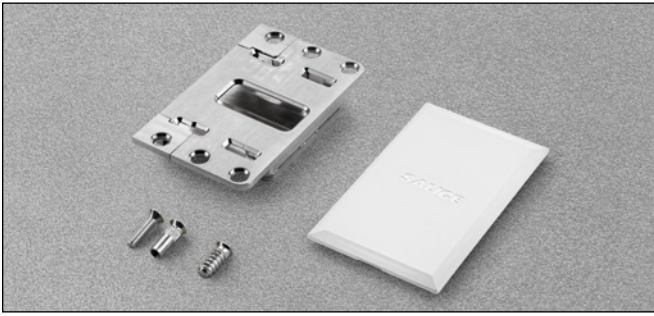

- Pour application simple sur côté d'épaisseur 16 mm min.
- Pour application jumelée sur côté d'épaisseur 25 mm

A visser sur le côté :

- Application simple avec Eurovis perçage $\varnothing 5 \times 12.5$ mm
- Application jumelée avec vis de liaison $\varnothing 5$ mm
- Vis de fixation et caches inclus dans l'emballage simple
- Vis de fixation incluses dans l'emballage industriel

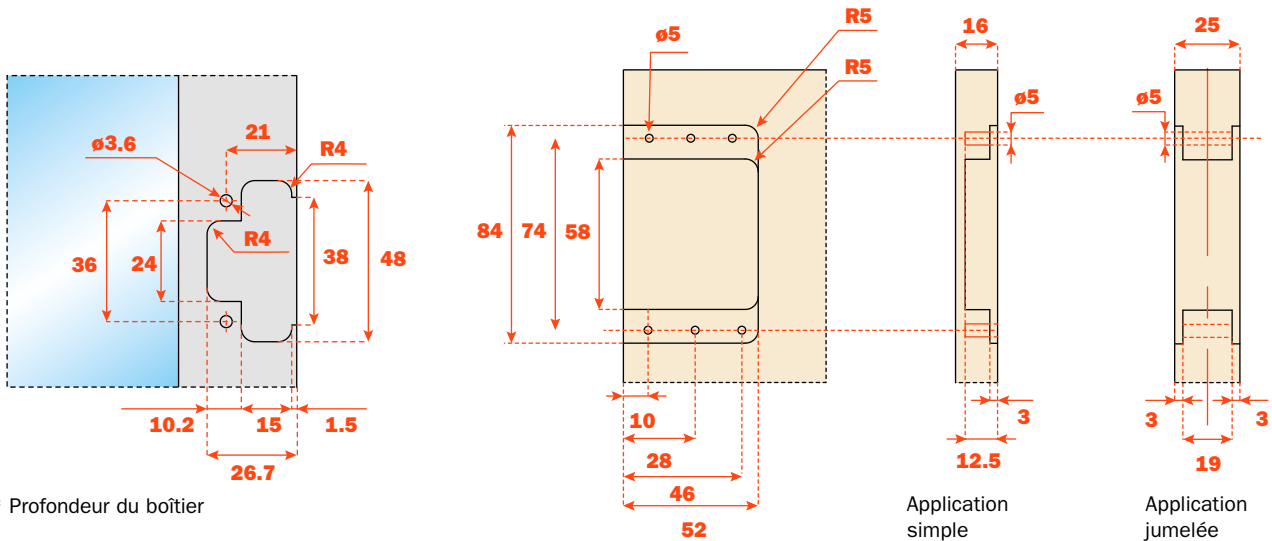

* Profondeur du boîtier

Insert DQG3B

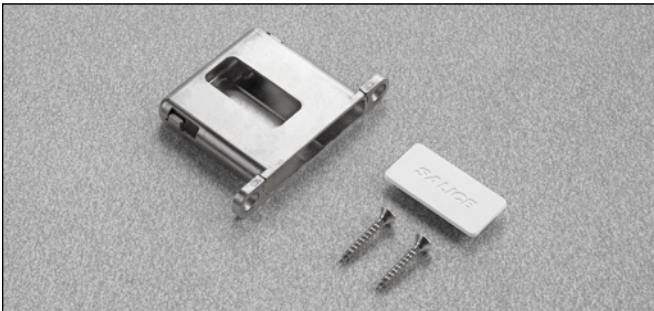

- Pour application simple sur côté d'épaisseur 19 mm min.
- Pour application jumelée sur côté d'épaisseur 30 mm

A visser sur le côté :

- Application simple et jumelée avec vis $\varnothing 4 \times 25$ mm
- Vis de fixation et caches inclus dans l'emballage simple
- Vis de fixation incluses dans l'emballage industriel

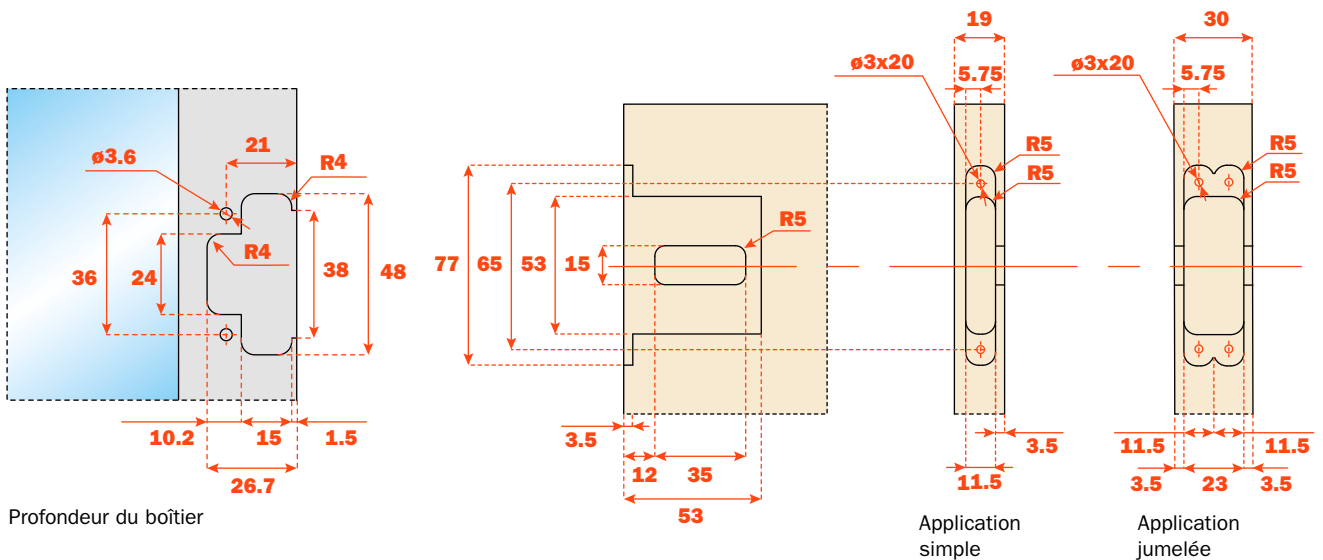

* Profondeur du boîtier

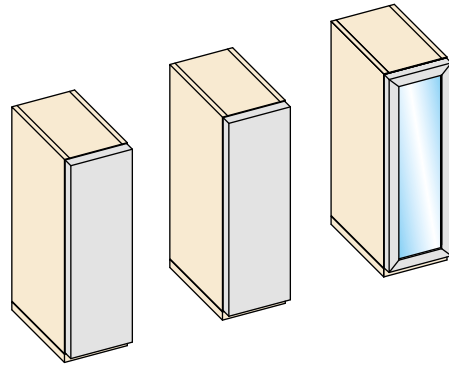

Montage et réglages

Conecta • Montage • Application simple avec structures indépendantes, insert DQG5B

Fixer l'insert sur le côté avec les Eurovis

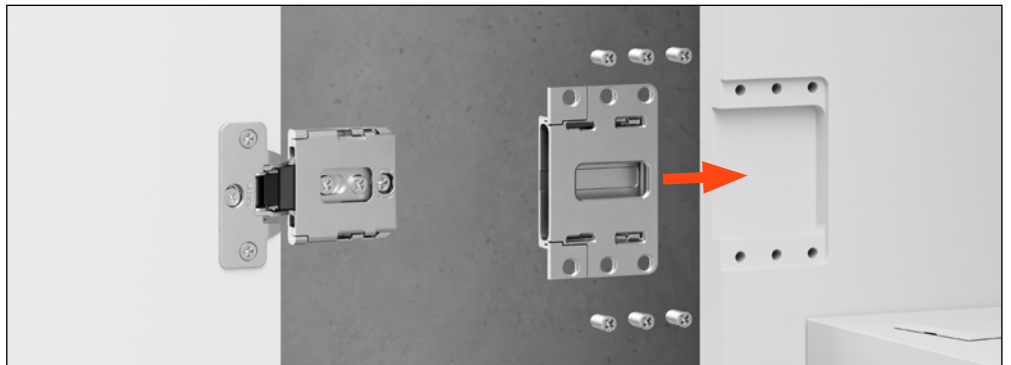

Positionner la charnière dans l'insert

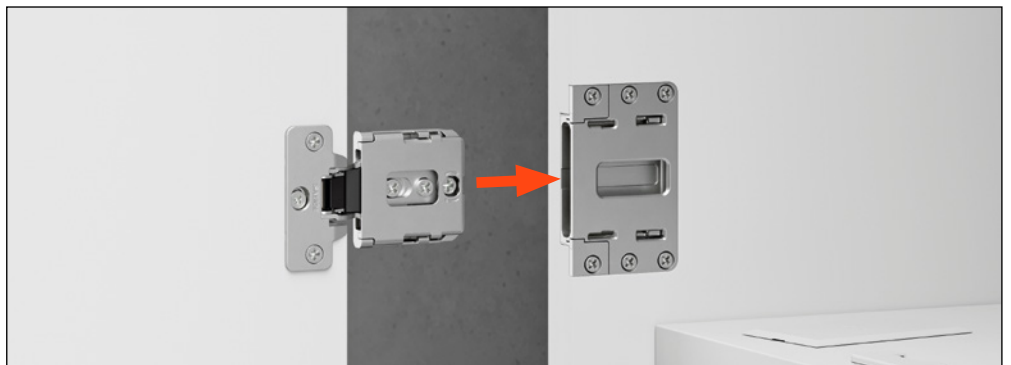

Bloquer la charnière grâce à la vis excentrique arrière

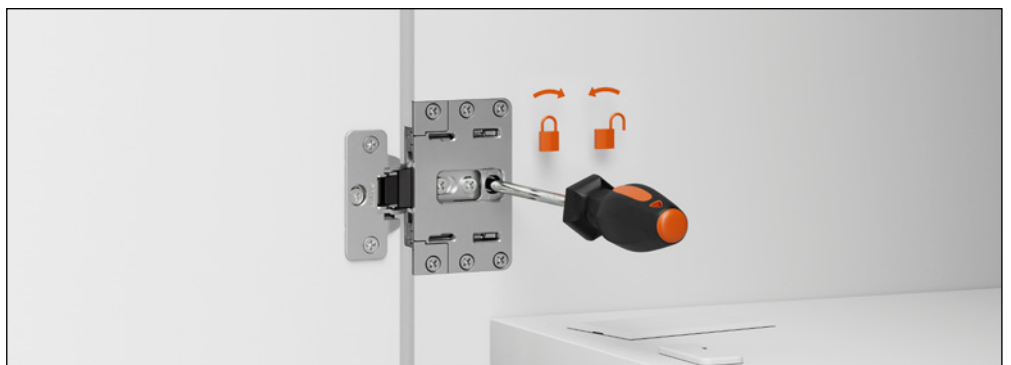

Mettre en place les cache-boîtiers et les cache-vis



Application avec côté jumelé, insert DQG5B

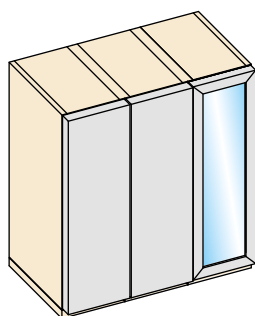

Fixer les inserts sur le côté avec les vis de liaison



Positionner les charnières dans les inserts

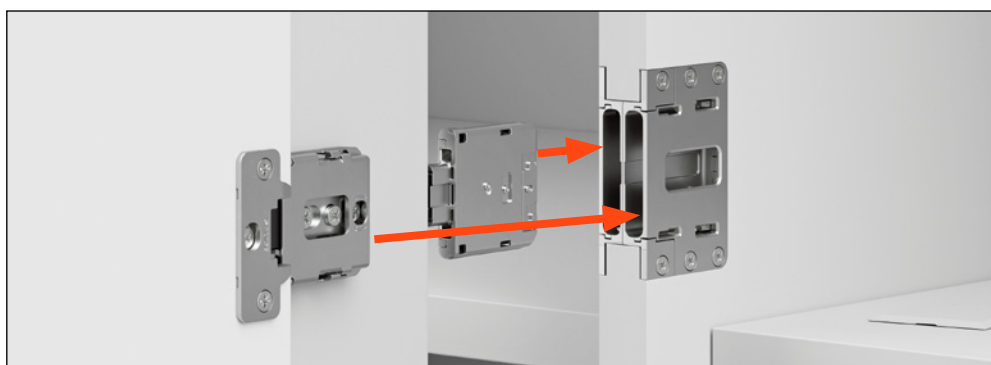

Bloquer les charnières grâce à la vis excentrique arrière

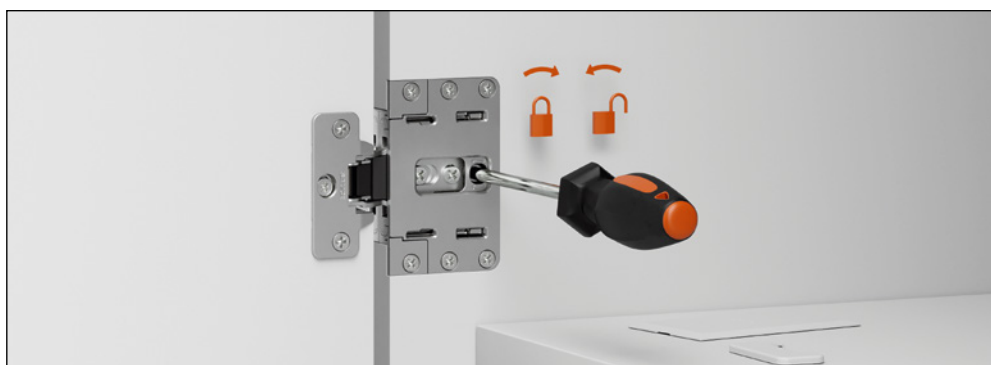

Mettre en place les cache-boîtiers et les cache-vis

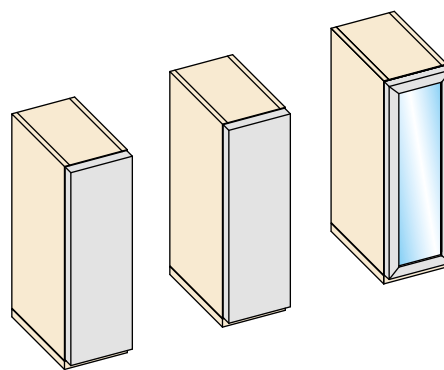
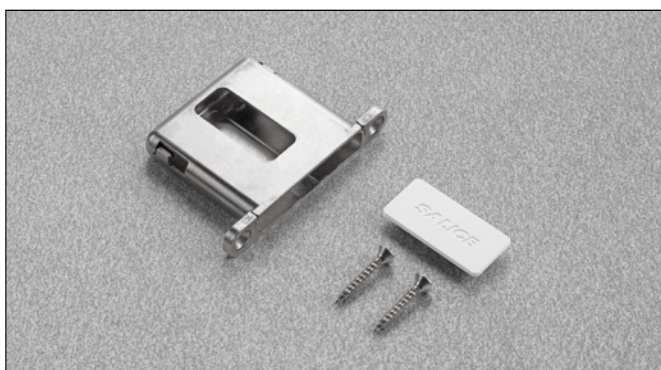

Conecta • Montage • Application simple avec structures indépendantes, insert DQG3B

Fixer l'insert sur le côté avec les vis à bois

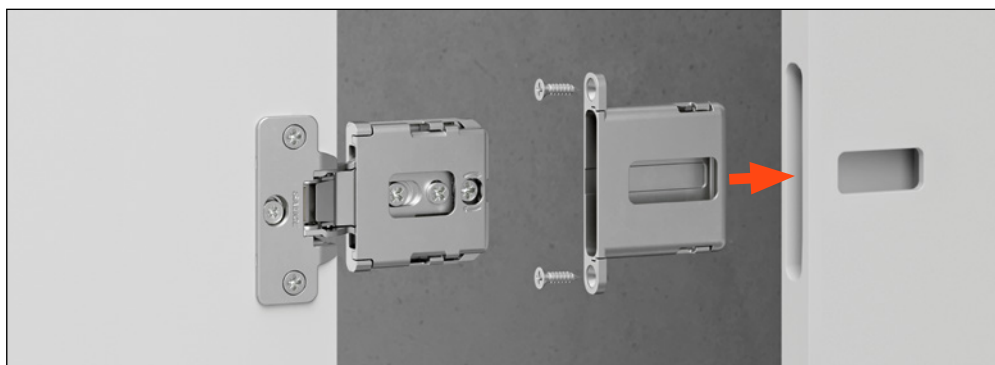

Positionner la charnière dans l'insert

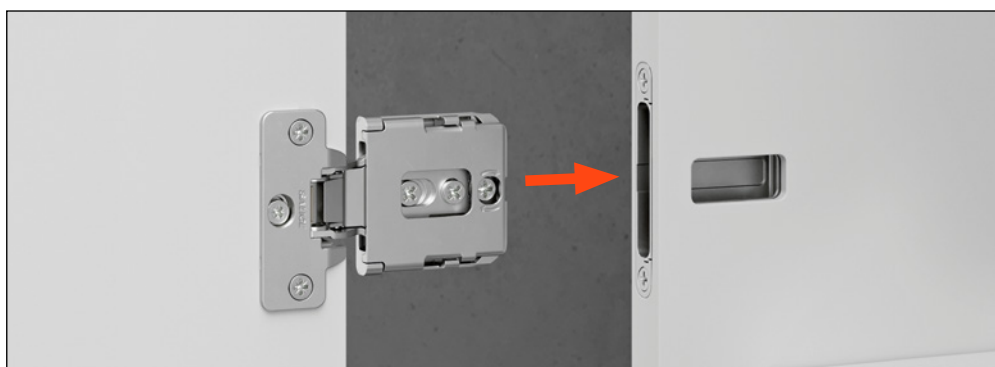

Bloquer la charnière grâce à la vis excentrique arrière

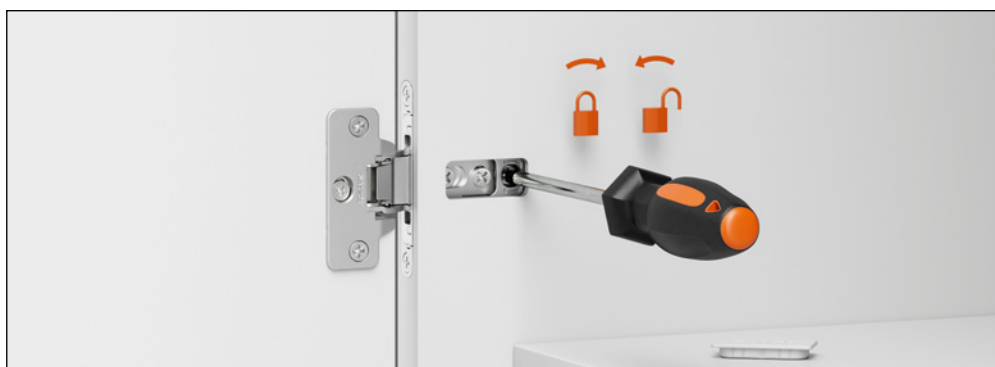

Mettre en place les cache-boîtiers et les cache-vis



Application avec côté jumelé, insert DQG3B

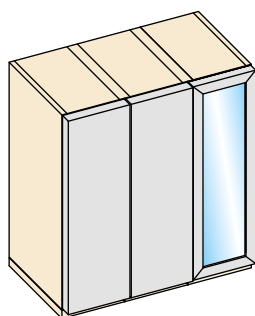

Fixer les inserts sur le côté avec les vis à bois

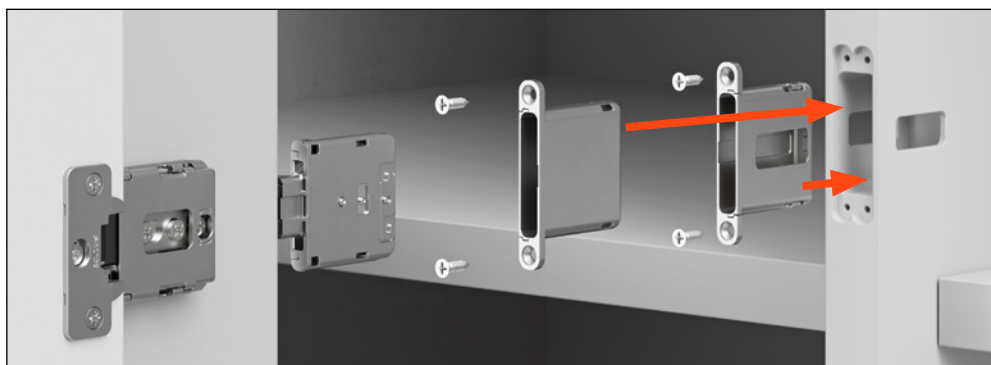

Positionner les charnières dans les inserts

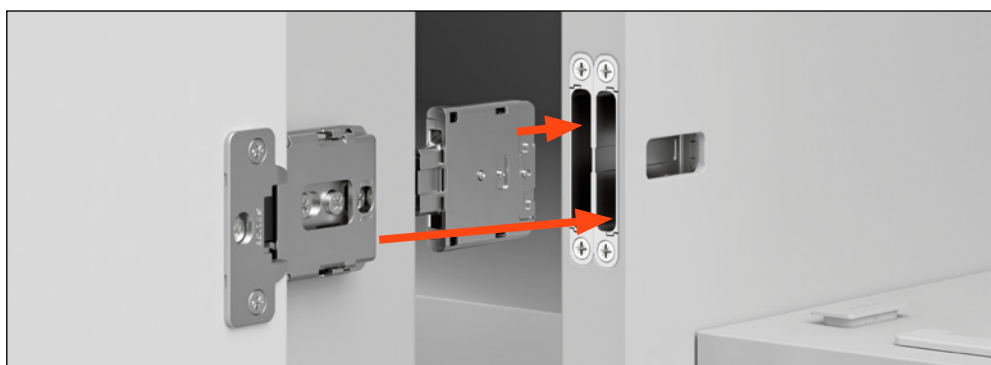

Bloquer les charnières grâce à la vis excentrique arrière

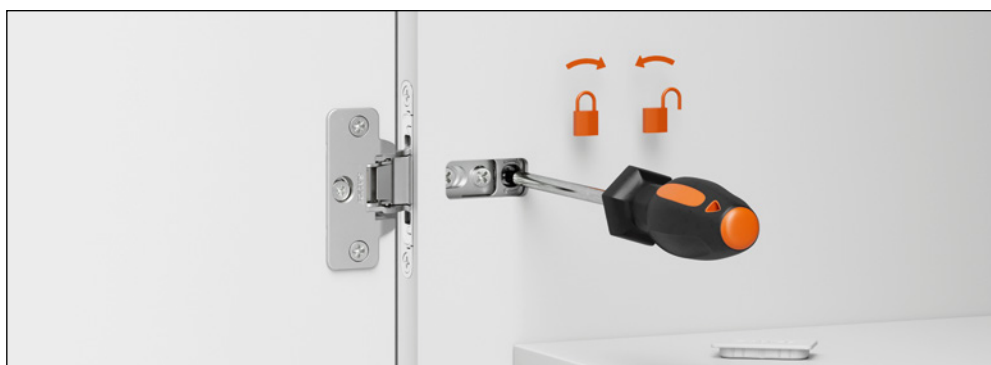

Mettre en place les cache-boîtiers et les cache-vis



Conecta • Réglages - Insert DQG5B

Réglage latéral, charnière pour porte en bois : de -1 à +2

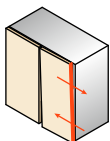

Réglage latéral, charnière pour porte avec profilé en aluminium : de -2 à +0,5

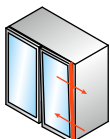

Réglage vertical, charnière pour porte en bois : de -2,5 à +2,5

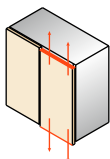

Réglage vertical, charnière pour porte avec profilé en aluminium : de -2,5 à +2,5

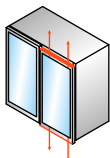

Réglage frontal, charnière pour porte en bois : de 0 à +3

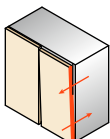

Réglage frontal, charnière pour porte avec profilé en aluminium : de 0 à +3

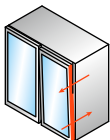

Insert DQG3B

Réglage latéral, charnière pour
porte en bois :
de -1 à +2

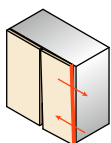

Réglage latéral, charnière pour
porte avec profilé en aluminium :
de -2 à +0,5

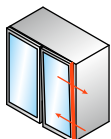

Réglage vertical, charnière pour
porte en bois :
de -2,5 à +2,5

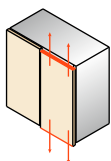

Réglage vertical, charnière pour
porte avec profilé en aluminium :
de -2,5 à +2,5

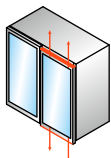

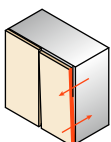

Réglage frontal, charnière pour
porte en bois :
de 0 à +3

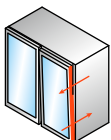

Réglage frontal, charnière pour
porte avec profilé en aluminium :
de 0 à +3

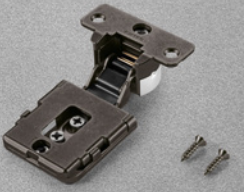

Conecta pour portes de 22 mm d'épaisseur - Emballage industriel

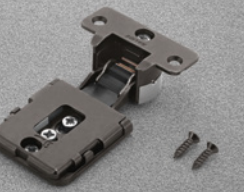
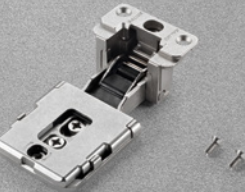
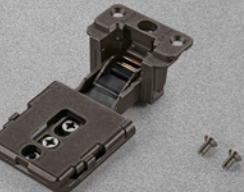
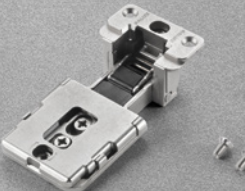
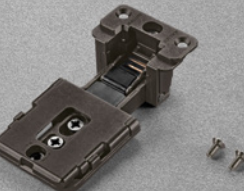
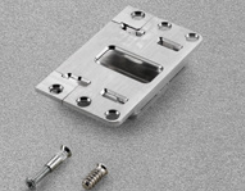
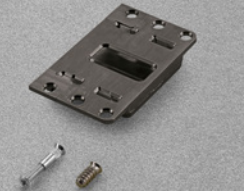
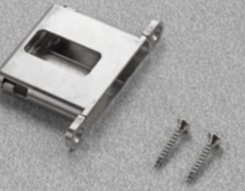
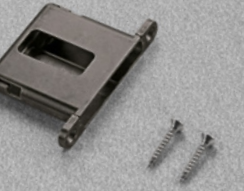





Charnière avec finition nickelé mat	Charnière avec finition titane	Emballage industriel
Pour portes en bois · recouvrement : 10 mm (DQG5) - 12,5 mm (DQG3)		
CQL3JE9XXI	CQL3JE6XXI	
		
Pour portes en bois · recouvrement : 14 mm (DQG5) - 16,5 mm (DQG3)		
CQL3KE9XXI	CQL3KE6XXI	
		
Pour portes avec profilé en aluminium · recouvrement : 10 mm (DQG5) - 12,5 mm (DQG3)		
CQY3JE9XXI	CQY3JE6XXI	
		
Pour portes avec profilé en aluminium · recouvrement : 14 mm (DQG5) - 16,5 mm (DQG3)		
CQY3KE9XXI	CQY3KE6XXI	
		
Insert avec finition nickelé mat	Insert avec finition titane	Emballage industriel
DQG5BX9XI	DQG5BX6XI	
		
Insert avec finition nickelé mat	Insert avec finition titane	Emballage industriel
DQG3BX9XI	DQG3BX6XI	
		

Carton 100 pièces
Palette 24 cartons
·
Vis de fixation incluses

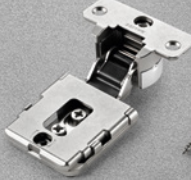
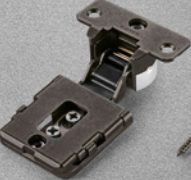
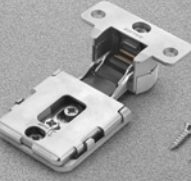
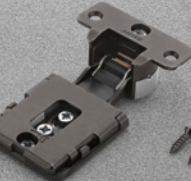



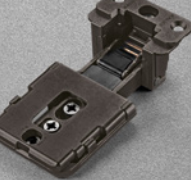

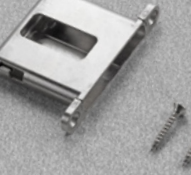
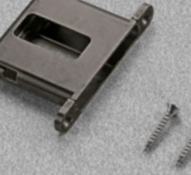

Carton 100 pièces
Palette 24 cartons
·
Vis de fixation incluses

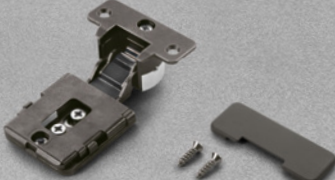
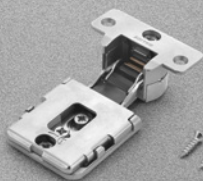
Carton 100 pièces
Palette 24 cartons
·
Vis de fixation incluses

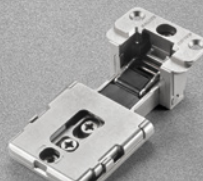

Conecta pour portes de 25 mm d'épaisseur - Emballage industriel

Charnière avec finition nickelé mat	Charnière avec finition titane	Emballage industriel
Pour portes en bois • recouvrement : 10 mm (DQG5) - 12,5 mm (DQG3)		
CQA3JE9XXI	CQA3JE6XXI	
		
Pour portes en bois • recouvrement : 14 mm (DQG5) - 16,5 mm (DQG3)		
CQA3KE9XXI	CQA3KE6XXI	
		
Pour portes avec profilé en aluminium • recouvrement : 10 mm (DQG5) - 12,5 mm (DQG3)		
CQZ3JE9XXI	CQZ3JE6XXI	
		
Pour portes avec profilé en aluminium • recouvrement : 14 mm (DQG5) - 16,5 mm (DQG3)		
CQZ3KE9XXI	CQZ3KE6XXI	
		
Insert avec finition nickelé mat	Insert avec finition titane	Emballage industriel
DQG5BX9XI	DQG5BX6XI	
		Carton 100 pièces Palette 24 cartons • Vis de fixation incluses
Insert avec finition nickelé mat	Insert avec finition titane	Emballage industriel
DQG3BX9XI	DQG3BX6XI	
		Carton 100 pièces Palette 24 cartons • Vis de fixation incluses

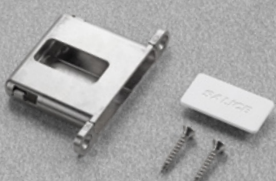
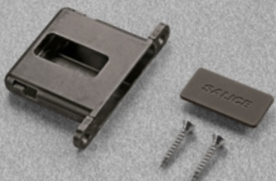
Conecta pour portes de 22 mm d'épaisseur - Emballage simple



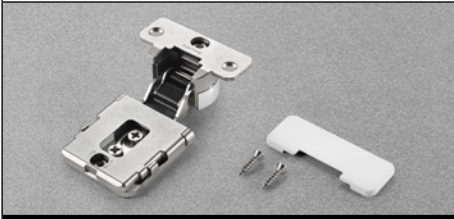
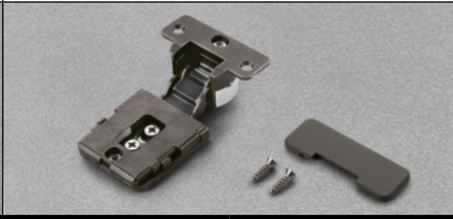
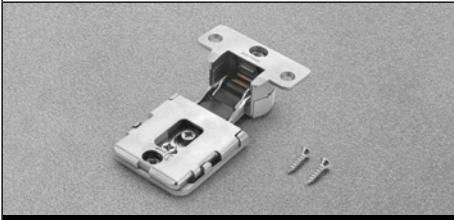
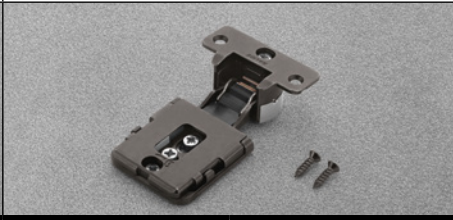
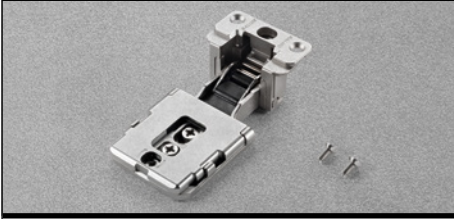
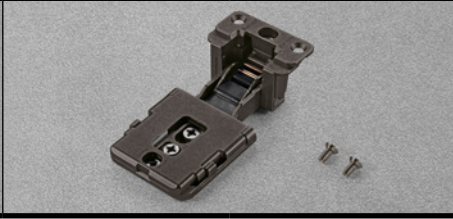
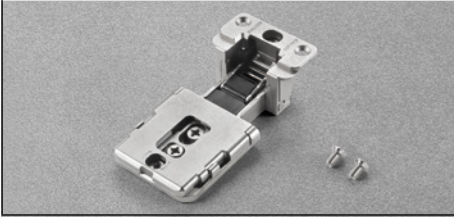
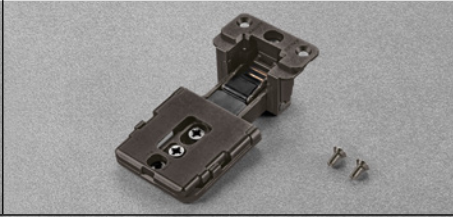

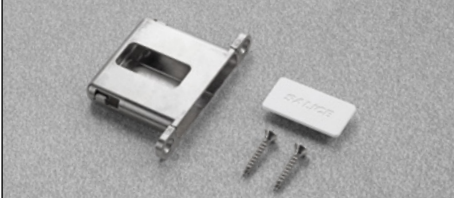
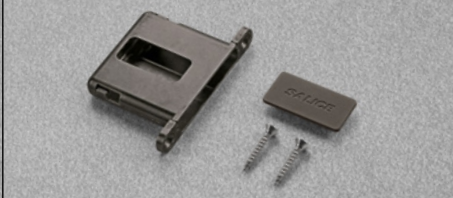





Charnière avec finition nickelé mat	Charnière avec finition titane	Emballage simple
Pour portes en bois · recouvrement : 10 mm (DQG5) - 12,5 mm (DQG3)		
CQL3JE9XXV	CQL3JE6XXV	
		
Pour portes en bois · recouvrement : 14 mm (DQG5) - 16,5 mm (DQG3)		
CQL3KE9XXV	CQL3KE6XXV	
		
Pour portes avec profilé en aluminium · recouvrement : 10 mm (DQG5) - 12,5 mm (DQG3)		
CQY3JE9XXV	CQY3JE6XXV	
		
Pour portes avec profilé en aluminium · recouvrement : 14 mm (DQG5) - 16,5 mm (DQG3)		
CQY3KE9XXV	CQY3KE6XXV	
		
Insert avec finition nickelé mat	Insert avec finition titane	Emballage simple
DQG5BX9XS	DQG5BX6XS	
		Sachet 2 pièces Carton avec 25 sachets Palette 24 cartons · Vis de fixation et cache-vis inclus
Insert avec finition nickelé mat	Insert avec finition titane	Emballage simple
DQG3BX9XS	DQG3BX6XS	
		Sachet 2 pièces Carton avec 25 sachets Palette 24 cartons · Vis de fixation et cache-vis inclus

Conecta pour portes de 25 mm d'épaisseur - Emballage simple

Charnière avec finition nickelé mat	Charnière avec finition titane	Emballage simple
Pour portes en bois • recouvrement : 10 mm (DQG5) - 12,5 mm (DQG3)		
CQA3JE9XXV	CQA3JE6XXV	
		
Pour portes en bois • recouvrement : 14 mm (DQG5) - 16,5 mm (DQG3)		
CQA3KE9XXV	CQA3KE6XXV	
		
Pour portes avec profilé en aluminium • recouvrement : 10 mm (DQG5) - 12,5 mm (DQG3)		
CQZ3JE9XXV	CQZ3JE6XXV	
		
Pour portes avec profilé en aluminium • recouvrement : 14 mm (DQG5) - 16,5 mm (DQG3)		
CQZ3KE9XXV	CQZ3KE6XXV	
		
Insert avec finition nickelé mat	Insert avec finition titane	Emballage simple
DQG5BX9XS	DQG5BX6XS	
		Sachet 2 pièces Carton avec 25 sachets Palette 24 cartons • Vis de fixation et cache-boîtiers inclus
Insert avec finition nickelé mat	Insert avec finition titane	Emballage simple
DQG3BX9XS	DQG3BX6XS	
		Sachet 2 pièces Carton avec 25 sachets Palette 24 cartons • Vis de fixation et cache-vis inclus









Conecta • Cache-vis avec logo Salice imprimé

Cache-vis symétriques en nylon avec logo Salice imprimé.

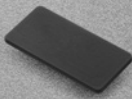

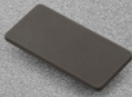
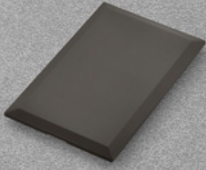

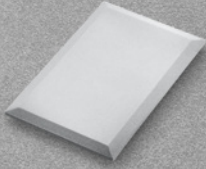





Cache-vis DQG3B	Cache-vis DQG5B	Emballage
PQFXAA1SN	PQF5AA1SN	Boîte 100 pièces · Carton 600 pièces
Blanc	Blanc	
		
PQFXAA3SN	PQF5AA3SN	Boîte 100 pièces · Carton 600 pièces
Noir	Noir	
		
PQFXAA6SN	PQF5AA6SN	Boîte 100 pièces · Carton 600 pièces
Titane	Titane	
		
PQFXAA9SN	PQF5AA9SN	Boîte 100 pièces · Carton 600 pièces
Chrome Mat	Chrome Mat	
		
PQFXAAWSN	PQF5AAWSN	Boîte 100 pièces · Carton 600 pièces
Or Mat	Or Mat	
		

Conecta • Cache-vis et cache-boîtier

Cache-vis symétriques en nylon, personnalisation sur demande avec logo sérigraphié.

Cache-vis DQG3B	Cache-vis DQG5B	Emballage
PQFXAA1	PQF5AA1	Boîte 100 pièces · Carton 600 pièces
Blanc	Blanc	
		
PQFXAA3	PQF5AA3	Boîte 100 pièces · Carton 600 pièces
Noir	Noir	
		
PQFXAA6	PQF5AA6	Boîte 100 pièces · Carton 600 pièces
Titane	Titane	
		
PQFXAA9	PQF5AA9	Boîte 100 pièces · Carton 600 pièces
Chrome Mat	Chrome Mat	
		
PQFXAAW	PQF5AAW	Boîte 100 pièces · Carton 600 pièces
Or Mat	Or Mat	
		

Cache-boîtier en nylon.

Cache-boîtier pour charnière pour porte en bois	Cache-boîtier pour charnière pour porte avec profilé en aluminium	Emballage
PQSAAA1	PQSZAA1	Boîte 100 pièces · Carton 600 pièces
Blanc	Blanc	
		
PQSAAA3	PQSZAA3	Boîte 100 pièces · Carton 600 pièces
Noir	Noir	
		
PQSAAA6	PQSZAA6	Boîte 100 pièces · Carton 600 pièces
Titane	Titane	
		
PQSAAA9	PQSZAA9	Boîte 100 pièces · Carton 600 pièces
Chrome Mat	Chrome Mat	
		
PQSAAAW	PQSZAAW	Boîte 100 pièces · Carton 600 pièces
Or Mat	Or Mat	
		

Conecta • Accessoires

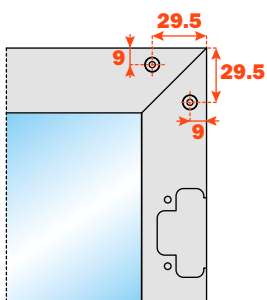

Équerres de fixation en acier pour l'assemblage du profilé en aluminium	Code	Emballage
	DQZ3HS5V04	Carton 25 sachets 1 sachet contient : 4 équerres et les vis de fixation, finition nickelé mat et titane

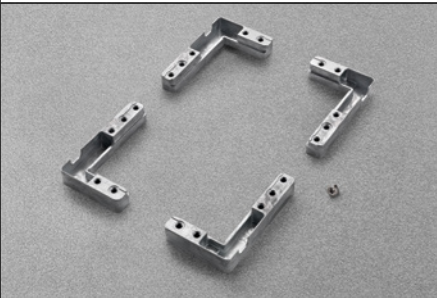

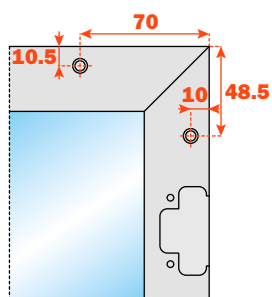
Équerres de fixation en zamak pour l'assemblage du profilé en aluminium	Code	Emballage
	DEL6BSFV02	Carton 25 sachets 1 sachet contient : 4 équerres et les vis de fixation, finition nickelé mat et titane

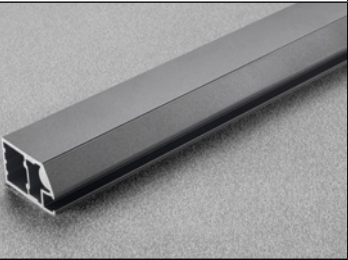

Garniture pour verre	Code	Emballage	Longueur
	DQZ6AG3000T	100 barres	3 mètres

Profilé en aluminium pour verre à encastrer (4 mm)	Code	Emballage	Longueur
	DQZ6LP300P	10 profilés en Aluminium Anodisé	3 mètres
	DQZ6LP300T	10 profilés avec finition Titane	
	DQZ6LF300P	10 profilés en Aluminium Anodisé avec poignée	
	DQZ6LF300T	10 profilés avec finition Titane avec poignée	

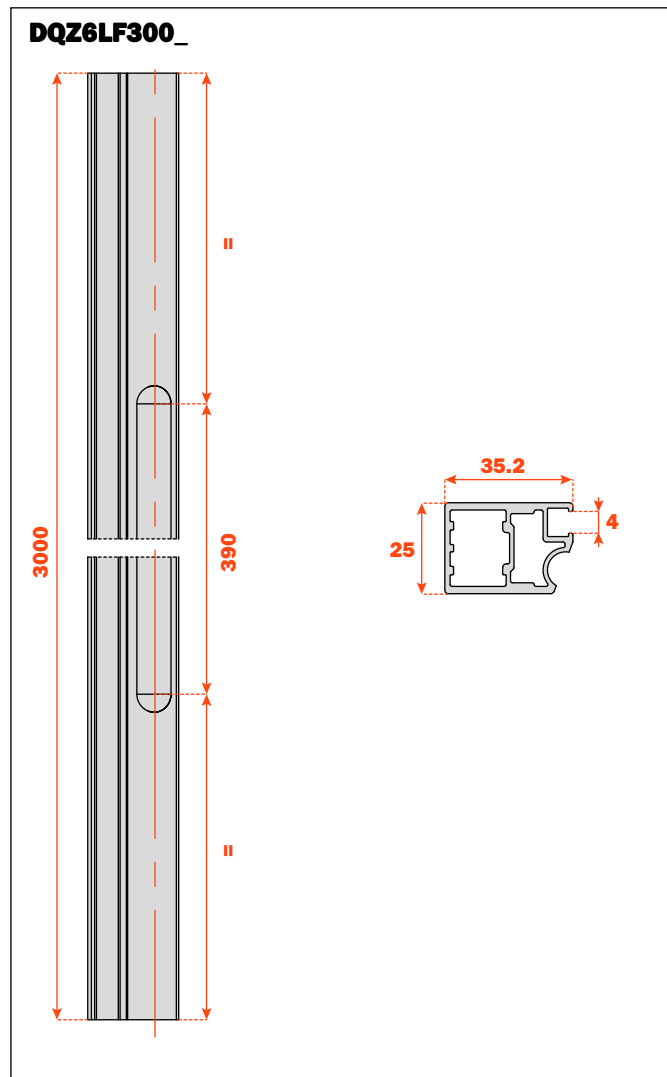
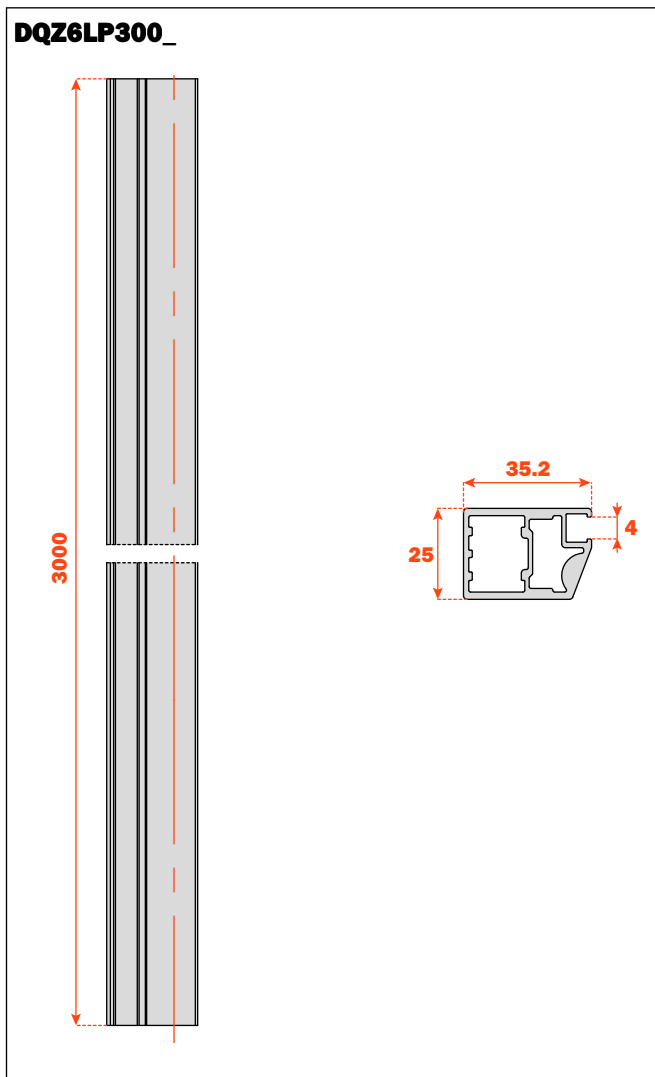
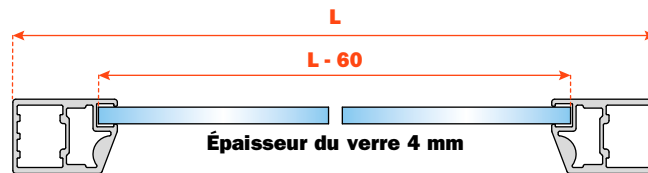

Conecta • Accessoires

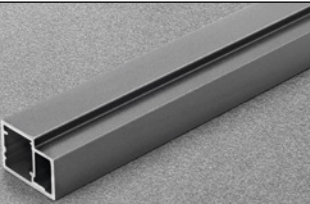
Profilé en aluminium pour verre à coller (4 mm)	Code	Emballage	Longueur
	DQY6LP300P	10 profilés en Aluminium Anodisé	3 mètres
	DQY6LP300T	10 profilés avec finition Titane	

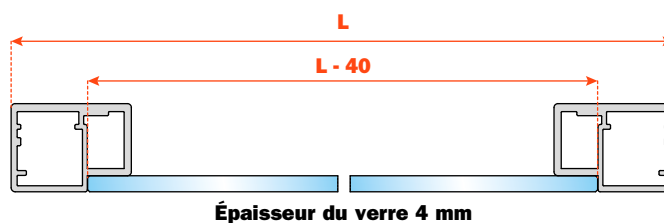
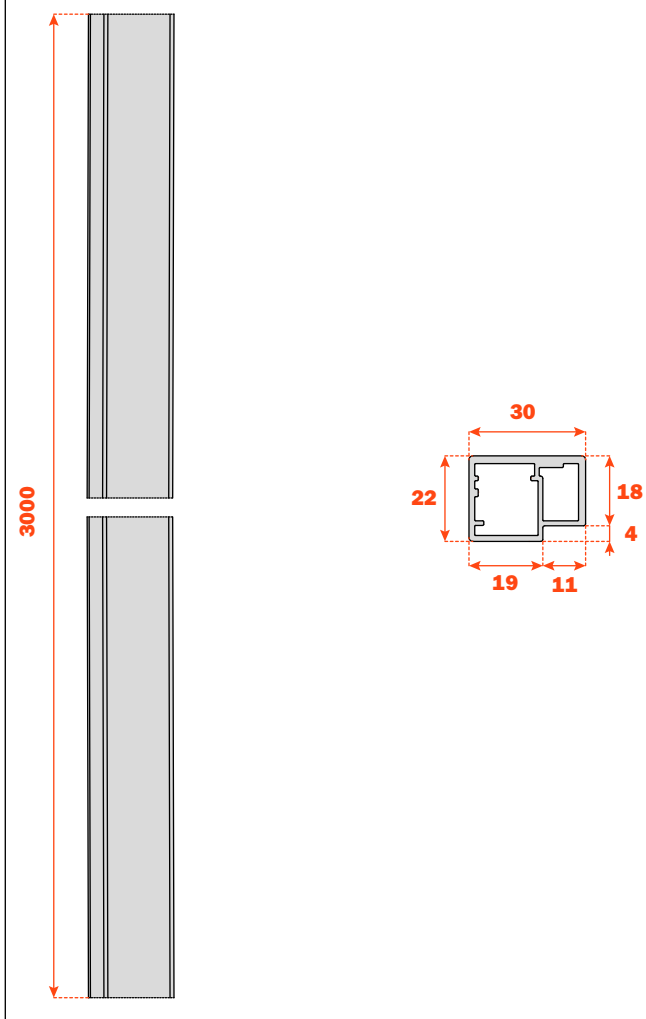
DQY6LP300_

ARTURO SALICE S.p.A.

VIA PROVINCIALE NOVEDRATESE, 10
22060 NOVEDRATE (COMO) ITALIA
TEL. 031 790424 - FAX 031 791508
info.salice@salice.com - www.salice.com

DEUTSCHE SALICE GMBH

RUDOLF DIESEL STR. 10
74382 NECKARWESTHEIM
TEL. 07133 9807-0
FAX. 07133 9807-16
info.salice@deutschesalice.de
www.salice.com

DEUTSCHE SALICE GMBH

VERKAUFSBÜRO NORD
RINGSTRASSE 36/A30 CENTER
32584 LÖHNE
TEL. 05731 15608-0
FAX. 05731 15608-10
vknord@deutschesalice.de
www.salice.com

SALICE UK LTD.

KINGFISHER WAY
HINCHINGBROOKE BUSINESS PARK
HUNTINGDON CAMBS PE 29 6FN
TEL. 01480 413831
FAX. 01480 451489
info.salice@saliceuk.co.uk
www.salice.com

SALICE FRANCE S.A.R.L.

285 RUE DE GOA ZAC LES 3 MOULINS
06600 ANTIBES
TEL. 0493 330069
FAX. 0493 330141
info.salice@salicefrance.com
www.salice.com

SALICE ESPAÑA, S.L.U.

C/ AIGUAFREDA 4, P.I. AMETLLA PARK
08480 L'AMETLLA DEL VALLÈS (BARCELONA)
TEL. 0034 938 46 88 61
info.salice@saliceespana.es
www.salice.com

SALICE PORTUGAL UNIP. LDA

SHOWROOM:

TV SÁ E MELO 161 FA
4470-116 MAIA - PORTO
TEL: 00351 224 154 221
Info@saliceportugal.pt
www.salice.com

ARMAZÉM:

VIA ROTA DOS MÓVEIS I 399
4585-325 GANDRA

SALICE CHINA (SHANGHAI) CO. LTD.

1st FLOOR, B1 BLDG 928 MINGZHU ROAD
XUJING, QINGPU DISTRICT
SHANGHAI 201702 - CHINA
TEL. 021 3988 9880
FAX. 021 3988 9882
info.salice@salicechina.com
www.salicechina.com

SALICE INDIA PVT. LTD.

1001 & 1002, 10TH FLOOR,
CENTRUM, PLOT NO. C-3,
OPP. WAGLE PRABHAG SAMITI OFFICE,
MIDC AREA, WAGLE INDUSTRIAL ESTATE,
THANE - 400604, MAHARASHTRA
TEL. 022 20812050
info@saliceindia.com
www.salice.com

SALICE CANADA INC.

3500 RIDGEWAY DRIVE,
UNIT#1
MISSISSAUGA, ONTARIO, L5L 0B4
TEL. 905 820 8787
FAX. 905 820 7226
info.salice@salicecanada.com
www.salicecanada.com

SALICE AMERICA INC.

2123 CROWN CENTRE DRIVE
CHARLOTTE NC. 28227
TEL. 704 841 7810
FAX. 704 841 7808
info.salice@saliceamerica.com
www.saliceamerica.com

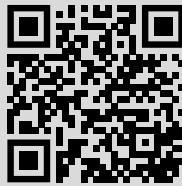

Contenus digitaux